

VETTIS™
CONCRETE
LIMITED EDITION FAUCET

93485

BRIZO®

Vettis™ Concrete Limited Edition Faucet
Model/Modelo/Modèle

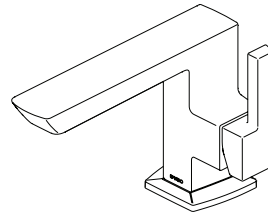

65087LF-CONCRETE

Write purchased model number here.
Escriba aquí el número del modelo comprado.
Inscrivez le numéro de modèle ici.

For easy installation of your Brizo® faucet you will need:

- To **READ ALL** the instructions completely before beginning.
- To **READ ALL** warnings, care, and maintenance information.
- To purchase the correct **water supply hook-up**.

Para instalación fácil de su llave Brizo® usted necesitará:

- **LEER TODAS** las instrucciones completamente antes de empezar.
- **LEER TODOS** los avisos, cuidados, e información de mantenimiento.
- Comprar las conexiones correctas para el **suministro de agua**.

Pour installer votre robinet Brizo® facilement, vous devez:

- **LIRE TOUTES** les instructions avant de débiter;
- **LIRE TOUS** les avertissements ainsi que toutes les instructions de nettoyage et d'entretien;
- Acheter le bon nécessaire de raccordement.

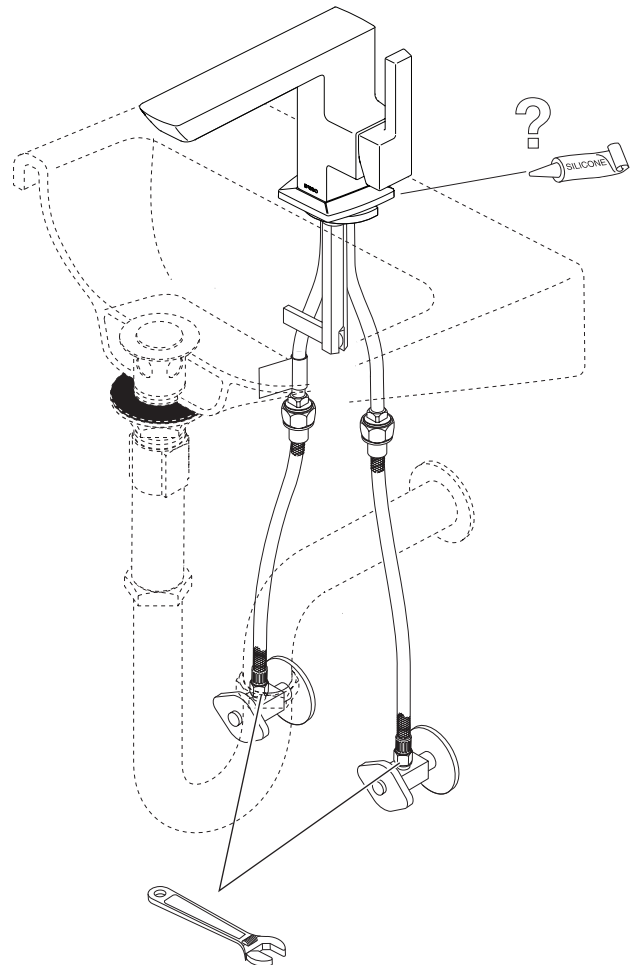

For product & installation questions, do not return to the store. For additional help, contact customer service.
Si tiene preguntas sobre el producto y su instalación, no acuda a la tienda. Para ayuda adicional, comuníquese con el departamento de servicio al consumidor.
Si vous avez des questions au sujet du produit et de l'installation, ne retournez pas au magasin. Pour obtenir de l'aide, communiquez avec le service à la clientèle.



You may need:
Usted puede necesitar:
Articles dont vous pouvez avoir besoin:

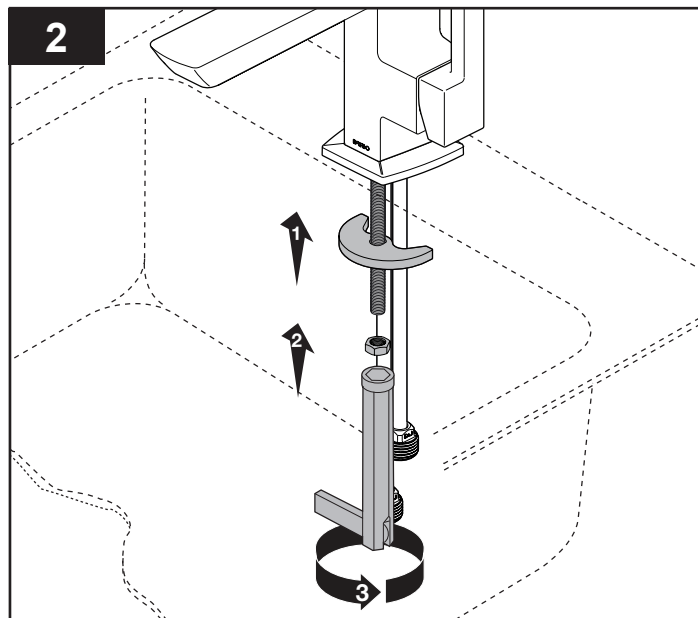
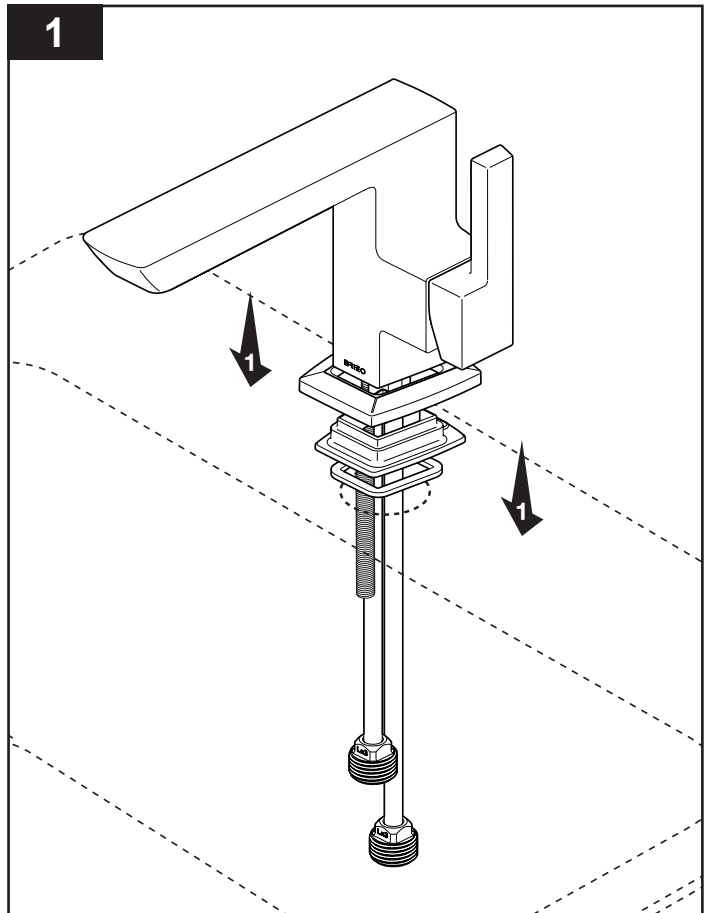
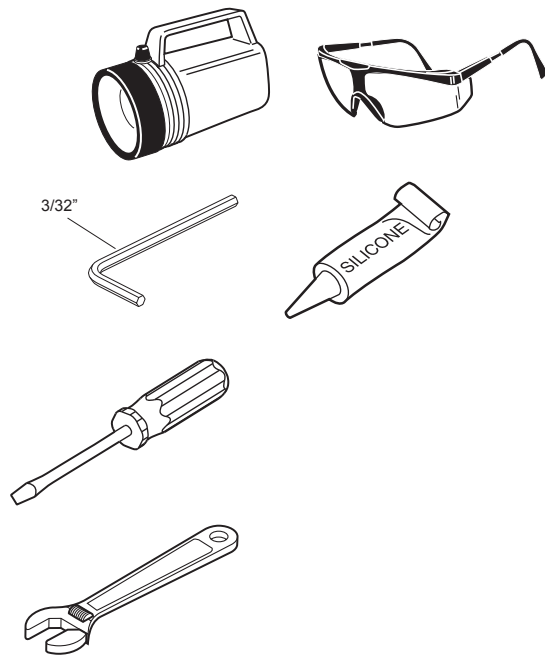

Install mounting bracket and nut onto the mounting shank using wrench provided.
Caution: To avoid product damage, only the plastic wrench provided should be used to tighten the mounting bracket and nut.

Instale el soporte de montaje y la tuerca en la espiga de montaje con la llave suministrada.
Advertencia: Para evitar daños al producto, sólo se debe utilizar la llave plástica suministrada para apretar el soporte de montaje y la tuerca.

Installez la fixation et l'écrou de montage sur le manchon de montage à l'aide de la clé fournie.

Attention : Afin d'éviter d'abîmer le produit, utilisez uniquement la clé en plastique fournie pour serrer la fixation et l'écrou de montage.

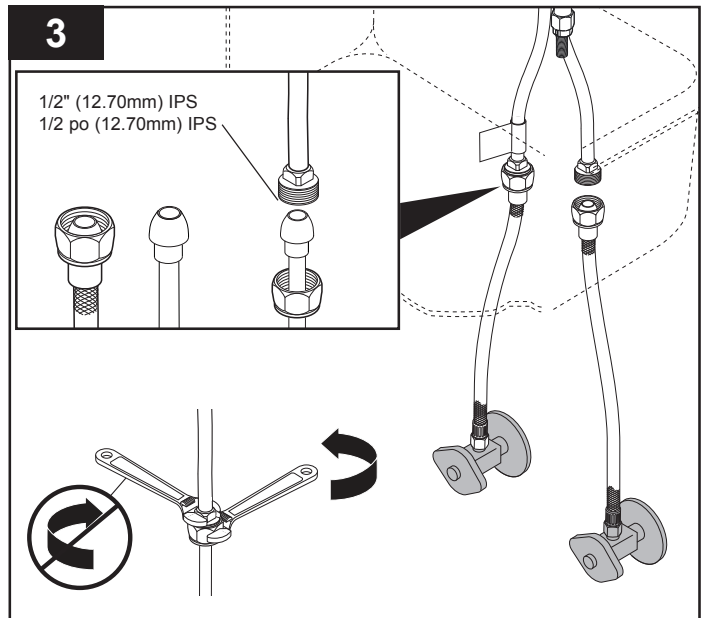

Make connections to water lines or use coupling nuts (not supplied).
 Use wrenches when tightening. Do not overtighten.

Haga las conexiones a las tuberías de agua o use tuercas de acoplamiento (no suministradas).
 Utilice las llaves de tuercas cuando apriete. No apriete demasiado.

Faites les raccordements à la tuyauterie ou utilisez des écrous-raccords (non fournis).
 Utilisez des clés pour serrer les raccords. Évitez de trop serrer.

4

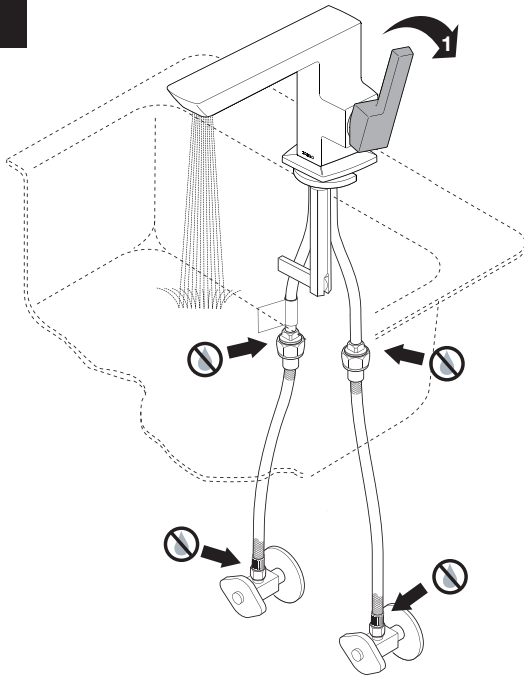

Check all connections at arrows for leaks.
Re-tighten if necessary, but do not overtighten.

Examine todas las conexiones indicadas con flechas por si hay fugas. Si es necesario, vuelva a apretar, pero no demasiado.

Vérifiez tous les raccords aux endroits indiqués par les flèches. Resserrez les raccords au besoin, mais évitez de trop serrer.

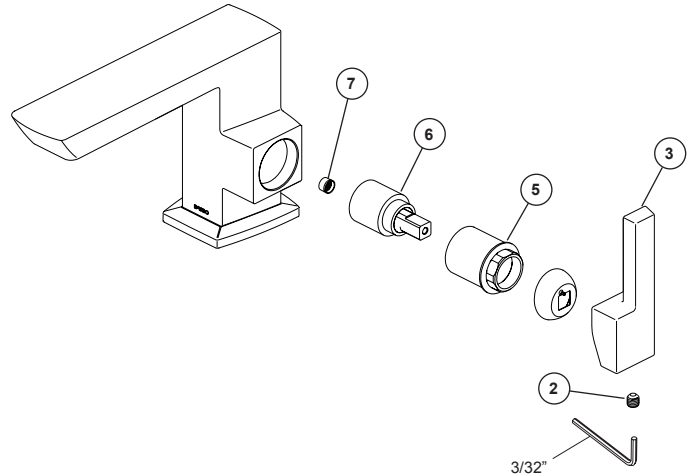

Maintenance

If faucet exhibits very low flow: SHUT OFF WATER SUPPLIES.

A. Remove debris from flow restrictor (7) using a small soft brush.

If faucet leaks from under handle:
SHUT OFF WATER SUPPLIES.

A. Remove handle (3).

B. Replace valve cartridge (6). When reinstalling parts, make sure bonnet nut (5) is tightened securely with a wrench.*

If leak persists—SHUT OFF WATER SUPPLIES.

Replace valve cartridge (6) RP100545*.

If faucet leaks from spout outlet: SHUT OFF WATER SUPPLIES.

Replace valve cartridge (6) RP100545*.

Mantenimiento

If faucet exhibits very low flow: SHUT OFF WATER SUPPLIES.

A. Remove debris from flow restrictor (7) using a small soft brush.

If faucet leaks from under handle:
CIERRE LOS SUMINISTROS DE AGUA.

A. Quite la manija (3).

B. Vuelva a colocar el cartucho de la válvula (6). Al volver a instalar las piezas, asegúrese de que la tuerca tapa (5) se apriete firmemente con una llave inglesa.*

Si la filtración de agua persiste — CIERRE LOS SUMINISTROS DE AGUA.

Reemplace el cartucho de la válvula (6) RP100545*.

Si el agua se filtra desde la salida del surtidor: CIERRE LOS SUMINISTROS DE AGUA.

Reemplace el cartucho de la válvula (6) RP100545*.

Maintenance

Si le débit du robinet est très faible : FERMEZ LES ROBINETS D'ALIMENTATION.

A. Enlevez les corps étrangers du réducteur de débit (7) au moyen d'un petit pinceau aux soies douces.

Si votre robinet fuit sous la manette :
FERMEZ LES ROBINETS D'ALIMENTATION.

A. Enlevez la manette (3).

B. Remplacez la cartouche de la soupape (6). Pendant que vous reposez les pièces, assurez-vous que l'écrou-chapeau (5) est serré solidement à l'aide d'une clé.*

Si la fuite persiste — FERMEZ LES ROBINETS D'ARRÊT.

Remplacez la cartouche de soupape (6) RP100545*.

Si le robinet fuit par la sortie du bec — FERMEZ LES ROBINETS D'ARRÊT.

Remplacez la cartouche de soupape (6) RP100545*.



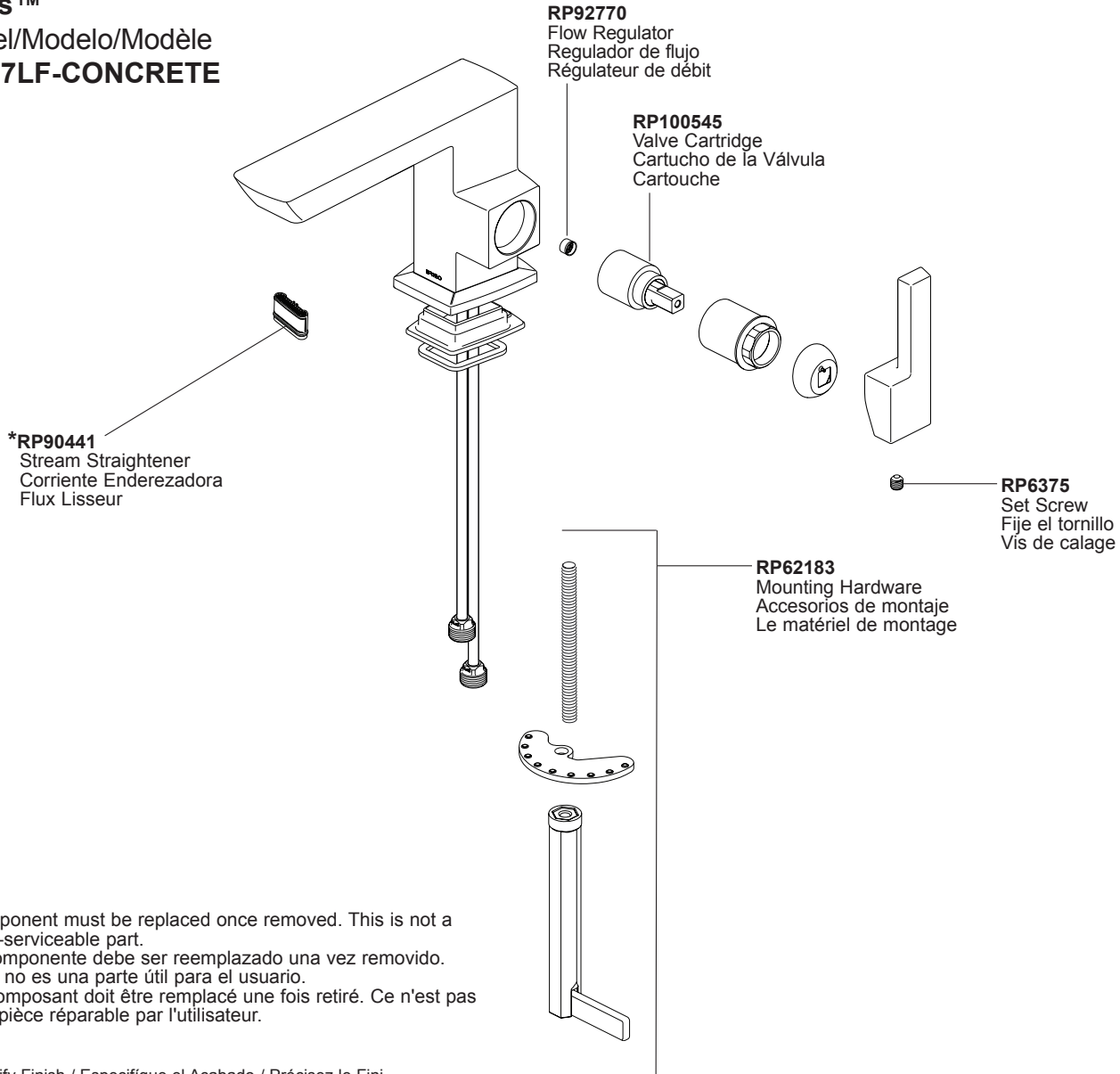



Vettis™
Model/Modelo/Modèle
65087LF-CONCRETE



* Component must be replaced once removed. This is not a user-serviceable part.
 * El componente debe ser reemplazado una vez removido. Esta no es una parte útil para el usuario.
 * Le composant doit être remplacé une fois retiré. Ce n'est pas une pièce réparable par l'utilisateur.

▲Specify Finish / Especificque el Acabado / Précisez le Fini

Optional - Drain Sold Separately / Opcional - El desagüe se vende por separado / Facultative - Renvoi vendu séparément

 <p>RP72411▲ Grid Strainer without Overflow (Optional, not included) Cesta/colador para el Desagüe sin Rebosadero (Opcional, no incluido) Crépine sans trop-plein (Option, non inclus)</p>	 <p>RP72412▲ Grid Strainer with Overflow (Optional, not included) Cesta/colador para el Desagüe con Rebosadero (Opcional, no incluido) Crépine avec trop-plein (Option, non inclus)</p>	 <p>RP72413▲ Push Pop-Up without Overflow (Optional, not included) Control de rebose sin desagües manuales (Opcional, no incluido) Renvoi mécanique à poussoir sans trop-plein (Option, non inclus)</p>
 <p>RP72414▲ Push Pop-Up with Overflow (Optional, not included) Control de rebose para desagües manuales (Opcional, no incluido) Renvoi mécanique à poussoir avec trop-plein (Option, non inclus)</p>	 <p>RP81627▲ Push Pop-Up without Overflow (Optional, not included) Control de rebose sin desagües manuales (Opcional, no incluido) Renvoi mécanique à poussoir sans trop-plein (Option, non inclus)</p>	 <p>RP81628▲ Push Pop-Up with Overflow (Optional, not included) Control de rebose para desagües manuales (Opcional, no incluido) Renvoi mécanique à poussoir avec trop-plein (Option, non inclus)</p>

CLEANING, CARE AND MAINTENANCE INSTRUCTIONS:

Handcrafted in Victoria, British Columbia, each Vettis™ Concrete faucet is unlike any other. The signature concrete formulation showcases natural variations as stunning as they are unique. Every piece bears its own color, texture and style – evolving over time as it develops a sophisticated patina.

The faucet is made from a highly engineered, ultra-high-performance concrete (UHPC) that is reinforced with fiber to make it exceptionally durable. The penetrating sealant used on the faucet helps to protect the longevity of the concrete finish. The sealer is environmentally safe and VOC compliant. It penetrates and seals by reacting chemically with the concrete surface, forming a clear, dense and durable inorganic topical surface layer that is breathable, abrasion-resistant and hydrophobic.

This faucet is very durable but caring for it properly plays a very important part in maintaining and expanding its lifespan. Aggressive chemicals can damage the protective sealant and harm the faucet finish. Follow these cleaning, care and maintenance instructions to preserve the distinctive appearance of your concrete faucet:

- Clean with a very mild solution of soap and water or pH-neutral cleaners.
- Concrete wax can be applied as often as desired for added protection. Buffing the surface regularly with a soft cloth will increase the durability of the sealant.
- Concrete is a porous material and may stain or crack. Clean spills as quickly as possible especially acidic foods and beverages.
- Do not use abrasive or acidic household cleaners containing acetone, ammonia, bleach, hydrogen chloride, hydrogen peroxide, or sulfuric acid as they will permanently stain or damage the faucet's protective sealant.
- Do not use sharp objects, scrubbing pads or excessive force with the faucet and avoid dropping objects onto the faucet.

Limited Warranty on Brizo® Vettis™ Concrete Faucets

Parts

All parts (other than concrete parts and finish) of this Brizo® Vettis™ Concrete faucet are warranted to the original consumer purchaser to be free from defects in material and workmanship for as long as the original consumer purchaser owns the home in which the faucet was first installed. For commercial purchasers, this warranty period is ten (10) years for multi-family residential (apartments and condominiums) and five (5) years for all other commercial uses, in each case from the date of purchase.

Concrete Parts and Finish

Concrete parts and the finish of this Brizo® Vettis™ Concrete faucet are warranted to the original consumer purchaser to be free from structural defects in material and workmanship for two (2) years from the date of purchase. No warranty is provided on concrete parts or finish for commercial purchasers.

Brizo Kitchen and Bath Company will repair or replace, free of charge, during the applicable warranty period (as described above), any part or finish that proves defective in material and/or workmanship under normal installation, use and service. If repair or replacement is not practical, Brizo Kitchen and Bath Company may elect to refund the purchase price in exchange for the return of the product. **These are your exclusive remedies.**

Any labor charges incurred by the purchaser to repair, replace, install or remove this faucet are not covered by this warranty. Brizo Kitchen and Bath Company shall not be liable for any damage to the faucet resulting from reasonable wear and tear, outdoor use, misuse (including use of the product for an unintended application), freezing water, abuse (physical or chemical), neglect or improper or incorrectly performed installation, maintenance or repair, including failure to follow the applicable installation, cleaning, care and maintenance instructions. NOTE: There may be imperfections with concrete, such as (a) hairline cracks that are not structural, and (b) color and/or texture variations. This warranty does not include or cover superficial hairline cracks or air pockets, acts of nature (such as scratches, cracks and chips) or natural characteristics of concrete, which include, but are not limited to, color variations, cracks, surface pits and blemishes. Brizo Kitchen and Bath Company recommends using a professional plumber for all installation and repair. We also recommend that you use only genuine Brizo® replacement parts.

A warranty claim may be made and replacement parts may be obtained by calling 1-877-345-BRIZO (2749) or by contacting us by mail or online as follows (please include your model number and date of purchase):

In the United States and Mexico:

Brizo Kitchen & Bath Company
Product Service
55 E. 111th Street
Indianapolis, IN 46280
Attention: Customer Solutions
brizosupport@brizo.com

In Canada:

Masco Canada Limited, Plumbing Group
Technical Service Centre
350 South Edgeware Road
St. Thomas, Ontario, Canada N5P 4L1
Attention: Customer Service
brizosupport@brizo.com

Proof of purchase (original sales receipt) from the original purchaser must be made available to Brizo Kitchen and Bath Company for all warranty claims unless the purchaser has registered the product with Brizo Kitchen and Bath Company.

TO THE EXTENT PERMITTED BY LAW, ANY IMPLIED WARRANTY, INCLUDING THE IMPLIED WARRANTIES OF MERCHANTABILITY AND OF FITNESS FOR A PARTICULAR PURPOSE, IS LIMITED TO THE STATUTORY PERIOD OR THE DURATION OF THIS WARRANTY, WHICHEVER IS SHORTER. Some states/provinces do not allow limitations on how long an implied warranty lasts, so the above limitation may not apply to you.

BRIZO KITCHEN AND BATH COMPANY SHALL NOT BE LIABLE FOR ANY SPECIAL, INCIDENTAL OR CONSEQUENTIAL DAMAGES (INCLUDING LABOR CHARGES TO REPAIR, REPLACE, INSTALL OR REMOVE THIS PRODUCT), WHETHER ARISING OUT OF BREACH OF ANY EXPRESS OR IMPLIED WARRANTY, BREACH OF CONTRACT, TORT, OR OTHERWISE. BRIZO KITCHEN AND BATH COMPANY SHALL NOT BE LIABLE FOR ANY DAMAGE TO THE FAUCET RESULTING FROM REASONABLE WEAR AND TEAR, OUTDOOR USE, MISUSE (INCLUDING USE OF THE PRODUCT FOR AN UNINTENDED APPLICATION), FREEZING WATER, ABUSE (PHYSICAL OR CHEMICAL), NEGLIGENCE OR IMPROPER OR INCORRECTLY PERFORMED INSTALLATION, MAINTENANCE OR REPAIR, INCLUDING FAILURE TO FOLLOW THE APPLICABLE INSTALLATION, CLEANING, CARE AND MAINTENANCE INSTRUCTIONS. Some states/provinces do not allow the exclusion or limitation of special, incidental or consequential damages, so the above limitations and exclusions may not apply to you. Notice to residents of the State of New Jersey: The provisions of this warranty, including its limitations, are intended to apply to the fullest extent permitted by the laws of the State of New Jersey.

This warranty gives you specific legal rights, and you may also have other rights which vary from state/province to state/province.

This is Brizo Kitchen & Bath Company's exclusive written warranty and the warranty is not transferable.

If you have any questions or concerns regarding our warranty, please contact us as provided above or visit our website at www.brizo.com.

© 2018 Masco Corporation of Indiana

INSTRUCCIONES PARA LA LIMPIEZA, EL CUIDADO Y EL MANTENIMIENTO:

Hechos a mano en Victoria, Columbia Británica, cada grifo de hormigón Vettis™ es diferente a cualquier otro. La formulación del concreto de la signatura muestra variaciones naturales tan sorprendentes como únicas. Cada pieza tiene su propio color, textura y estilo, evolucionando con el tiempo a medida que desarrolla una sofisticada pátina.

El grifo está hecho de un concreto de ultra alto rendimiento (UHPC) altamente diseñado y reforzado con fibra para que sea excepcionalmente duradero. El sellador penetrante utilizado en el grifo ayuda a proteger la longevidad del acabado del concreto. El sellador es ambientalmente seguro y cumple con COV. Penetra y sella al reaccionar químicamente con la superficie del concreto, formando una capa superficial inorgánica transparente, densa y duradera que es transpirable, resistente a la abrasión e hidrofóbica.

Este grifo es muy duradero, pero su cuidado desempeña un papel muy importante en el mantenimiento y la duración de su vida útil. Los productos químicos fuertes pueden dañar el sellador protector y dañar el acabado de la llave de agua/grifo. Siga estas instrucciones de limpieza, cuidado y mantenimiento para preservar la apariencia distintiva de su llave de agua de concreto:

- Limpie con una solución muy suave de jabón y agua o limpiadores de pH neutro.
- La cera para el concreto se puede aplicar con la frecuencia que se desee para mayor protección. Al pulir la superficie regularmente con un paño suave aumentará la durabilidad del sellador.
- El concreto es un material poroso y puede manchar o agrietarse. Limpie los derrames lo más rápido posible, especialmente los alimentos y bebidas ácidas.
- No use limpiadores domésticos abrasivos o ácidos que contengan acetona, amoníaco, lejía, cloruro de hidrógeno, peróxido de hidrógeno o ácido sulfúrico, ya que mancharán o dañarán permanentemente el sellador de protección de la llave.
- No use objetos afilados, almohadillas de fregado o fuerza excesiva con el grifo y evite dejar caer objetos sobre la llave de agua/grifo.

Garantía limitada en las llaves de agua/ grifos Brizo[®] VettisTM Concrete

Piezas

Todas las piezas (excepto los componentes de concreto y el acabado) de esta llave de agua/ grifo para Brizo[®] VettisTM Concrete están garantizadas al consumidor comprador original de estar libres de defectos en material y fabricación durante el tiempo que el comprador original sea propietario de la vivienda en la que la llave de agua fue originalmente instalada. Para los consumidores comerciales, este período de garantía es de diez (10) años para residencias multifamiliares (apartamentos y condominios) y cinco (5) años para otros usos comerciales a partir de la fecha de compra en cada caso.

Piezas de concreto y el acabado

Las piezas de concreto y el acabado de esta llave de agua Brizo[®] VettisTM Concrete están garantizados por el comprador original estar libre de defectos estructurales en materiales y mano de obra durante dos (2) años a partir de la fecha de compra. No se proporciona ninguna garantía en las piezas de concreto o acabado para compradores comerciales.

La compañía Brizo Kitchen and Bath Company reparará o reemplazará, sin costo alguno, durante el período de garantía aplicable (como descrito arriba), cualquier pieza o acabado que demuestre ser defectuoso en materiales y/o mano de obra bajo la instalación, el uso y el servicio normal. Si la reparación o el reemplazo no es práctico, Brizo Kitchen and Bath Company puede optar por reembolsarle el precio de compra a cambio de la devolución del producto. **Estos son sus remedios exclusivos.**

La garantía no cubre los costos de mano de obra incurridos por el comprador para reparar, reemplazar, instalar o desmontar este producto. Brizo Kitchen and Bath Company no será responsable por cualquier daño al grifo que resulte del desgaste razonable, uso en el exterior de la propiedad, uso indebido (incluyendo el uso del producto para una aplicación indebida), agua helada, abuso (físico o químico), negligencia o instalación o mantenimiento inadecuado o incorrecto, incluyendo el no seguir las instrucciones correspondientes para el cuidado, la limpieza y el mantenimiento. **NOTA:** Puede haber imperfecciones en el concreto, como (a) grietas finas que no son estructurales, y (b) variaciones de color y/o textura. Esta garantía no incluye ni cubre grietas finas superficiales o burbujas de aire, actos de la naturaleza (como arañazos, grietas y astillas) o características naturales del concreto, que incluyen, entre otras, variaciones de color, grietas, hoyos superficiales y defectos. Brizo Kitchen and Bath Company recomienda el uso de un plomero profesional para toda la instalación y reparación. También recomendamos que use solo repuestos originales Brizo[®].

Puede hacer un reclamo para la garantía y se puede obtener piezas de repuesto llamando al 1-877-345-BRIZO (2749) o envíenos su comunicación por correo postal o por correo electrónico como indicado (favor incluya el número del modelo y la fecha de compra):

En los Estados Unidos y México:

Brizo Kitchen & Bath Company
Product Service
55 E. 111th Street
Indianapolis, IN 46280
Attention: Customer Solutions
brizosupport@brizo.com

En Canadá:

Masco Canada Limited, Plumbing Group
Technical Service Centre
350 South Edgeware Road
St. Thomas, Ontario, Canada N5P 4L1
Attention: Customer Service
brizosupport@brizo.com

El comprobante de compra (recibo de venta original) del comprador original debe estar disponible a Brizo Kitchen and Bath Company para todos los reclamos de garantía a menos que el comprador haya registrado el producto con Brizo Kitchen and Bath Company.

HASTA EL ALCANCE EN QUE LA LEY LO PERMITA, CUALQUIER GARANTÍA IMPLÍCITA, INCLUIDAS LAS GARANTÍAS IMPLÍCITAS DE COMERCIABILIDAD Y DE IDONEIDAD PARA UN PROPOSITO PARTICULAR, ESTÁ LIMITADA AL PERIODO LEGAL O LA DURACIÓN DE ESTA GARANTÍA, LO QUE SEA MÁS CORTO. Algunos estados/provincias no permiten la limitación de la duración de una garantía implícita por lo que esta limitación puede no aplicarse.

BRIZO KITCHEN AND BATH COMPANY NO SERÁ RESPONSABLE POR NINGÚN DAÑO ESPECIAL, INCIDENTAL O CONSIGUIENTE (INCLUYENDO LOS GASTOS DE MANO DE OBRA PARA REPARAR, REEMPLAZAR, INSTALAR O DESMONTAR ESTE PRODUCTO), YA SEA RESULTADO DEL INCUMPLIMIENTO DE CUALQUIER GARANTÍA EXPRESA O IMPLÍCITA, INCUMPLIMIENTO DE CONTRATO, AGRAVIO O DE OTRA MANERA. BRIZO KITCHEN AND BATH COMPANY NO SE RESPONSABILIZARÁ POR CUALQUIER DAÑO AL GRIFO QUE RESULTE DEL DESGASTE RAZONABLE O USO EN EL EXTERIOR DE LA PROPIEDAD, USO INDEBIDO (INCLUYENDO EL USO DEL PRODUCTO PARA UNA APLICACIÓN INDEBIDA), AGUA HELADA, ABUSO (FÍSICO O QUÍMICO), NEGLIGENCIA O INSTALACIÓN O MANTENIMIENTO INADECUADO O INCORRECTO, INCLUYENDO EL NO SEGUIR LAS INSTRUCCIONES CORRESPONDIENTES PARA EL CUIDADO, LA LIMPIEZA Y EL MANTENIMIENTO. Algunos estados/provincias no permiten la exclusión o limitación de daños especiales, incidentales o consecuentes, por lo que estas limitaciones y exclusiones pueden no aplicar en su caso. Aviso para los residentes del estado de New Jersey: Las disposiciones de este documento tienen la intención de aplicarse en la máxima medida permitida por las leyes del estado de New Jersey.

Esta garantía le otorga derechos legales específicos, y también puede tener otros derechos que varían de estado/provincia a estado/provincia.

Esta es la garantía escrita exclusiva de Brizo Kitchen and Bath Company y la garantía no es transferible.

Si tiene alguna pregunta o inquietud con respecto a nuestra garantía, por favor llámenos, o envíenos su comunicación por correo postal o por correo electrónico tal como se indica más arriba o visítenos en www.brizo.com.

© 2018 Masco Corporation of Indiana

INSTRUCTIONS DE NETTOYAGE, D'ENTRETIEN ET DE MAINTENANCE

Fabriqué à la main à Victoria, en Colombie-Britannique, chaque robinet en béton Vettis^{MC} est semblable à nul autre. En raison de sa formulation exclusive, le béton présente des variations naturelles qui sont à la fois étonnantes et uniques. Chaque pièce a une couleur, une texture et un style qui lui sont propres et elle développera une patine élégante au fil du temps.

Ce robinet est fabriqué en béton à ultra-hautes performances (BUHP) de haute technologie renforcé par des fibres qui lui procurent une durabilité exceptionnelle. L'enduit pénétrant appliqué sur le robinet procure une plus grande longévité au fini en béton. L'enduit est écologique et respecte les normes d'émission de COV. Il pénètre le béton et le scelle en réagissant chimiquement avec sa surface pour former une couche superficielle topique inorganique durable qui respire, résiste à l'abrasion et repousse l'eau.

Ce robinet est très durable, mais il est très important de l'entretenir correctement pour en maintenir et en allonger la durée utile. Les produits chimiques forts peuvent endommager l'enduit protecteur du robinet et en altérer le fini. Veuillez respecter les instructions de nettoyage, d'entretien et de maintenance qui suivent pour préserver l'apparence distinctive de votre robinet:

- Nettoyez le robinet avec une solution d'eau et de savon très doux ou avec un produit de nettoyage au pH neutre.
- Vous pouvez appliquer de la cire à béton aussi souvent que vous le désirez pour accroître la protection. Le fait de polir la surface régulièrement avec un chiffon doux accroîtra la durabilité de l'enduit.
- Le béton est un matériau poreux qui peut se tacher ou se fissurer. Enlevez les produits répandus aussi rapidement que possible, en particulier les aliments et les boissons acides.
- Évitez d'utiliser des produits de nettoyage domestiques abrasifs ou acides qui contiennent de l'acétone, de l'ammoniaque, un agent de blanchiment, de l'acide chlorhydrique, du peroxyde d'hydrogène ou de l'acide sulfurique car ces produits tacheront ou endommageront l'enduit protecteur du robinet irrémédiablement.
- Évitez d'utiliser des objets coupants et des tampons à récuser sur le robinet ou de le soumettre à une force excessive et prenez garde de laisser tomber des objets sur celui-ci.

Garantie limitée des robinets en béton Vettis^{MC} Brizo[®]

Pièces

Toutes les pièces (autre que les pièces en béton et le fini) de ce robinet en béton Vettis^{MC} Brizo[®] sont protégées contre les défauts du matériau et les vices de fabrication par une garantie qui est consentie au premier acheteur et qui demeure valide tant que celui-ci demeure propriétaire de la maison dans laquelle le robinet a été installé. En ce qui concerne les acheteurs commerciaux, la période de garantie est de dix (10) ans pour une utilisation dans un immeuble résidentiel multifamilial (appartements et condominiums) et de cinq (5) ans pour toutes les autres utilisations, à compter de la date d'achat dans chaque cas.

Pièces en béton et fini

Les pièces en béton et le fini de ce robinet en béton Vettis^{MC} Brizo[®] sont protégés contre les défauts structurels du matériau et les vices de fabrication par une garantie consentie au premier acheteur qui est de deux (2) ans à compter de la date d'achat. Aucune garantie sur les pièces en béton et le fini n'est consentie aux acheteurs commerciaux.

Brizo Kitchen and Bath Company réparera ou remplacera gratuitement, pendant la période de garantie applicable (décrite ci-dessus), toute pièce ou tout fini qui présentera un défaut de matériau et/ou un vice de fabrication pour autant que le produit ait été installé, utilisé et entretenu normalement. S'il n'est pas utile de réparer ou de remplacer le produit, Brizo Kitchen & Bath Company pourra rembourser le prix d'achat en échange du produit retourné. **Il s'agit de vos seuls recours.**

La présente garantie ne couvre pas les frais de main-d'œuvre encourus par l'acheteur pour la réparation, le remplacement, l'installation ou la dépose du robinet. Brizo Kitchen & Bath Company se dégage de toute responsabilité à l'égard de toute détérioration du produit résultant d'une usage raisonnable et des dommages causés par une utilisation à l'extérieur, un mauvais usage (y compris l'utilisation du produit à des fins autres que celles auxquelles il est destiné), le gel de l'eau, un usage abusif (mécanique ou chimique), la négligence ou l'utilisation d'une méthode d'installation, de maintenance ou de réparation incorrecte ou inadéquate, y compris les dommages résultant du non-respect des instructions de nettoyage et d'entretien et de maintenance applicables. **NOTE :** Le béton peut comporter des imperfections comme a) des microfissures non structurelles et b) des variations de la couleur et/ou de la texture. La présente garantie ne couvre pas et n'inclut pas les microfissures superficielles ou les inclusions d'air, les cas fortuits (égratignures, fissures et écailles) ou les caractéristiques naturelles du béton qui incluent, sans s'y limiter, les variations de couleur, les fissures, les piqûres superficielles et les taches. Brizo Kitchen and Bath Company vous recommande de confier tous les travaux d'installation et de réparation à un plombier professionnel. Nous vous recommandons également d'utiliser uniquement des pièces de rechange Brizo[®] authentiques.

Vous pouvez présenter une réclamation en vertu de la garantie et obtenir des pièces de rechange en appelant au 1-877-345-BRIZO (poste 2749) ou en écrivant à l'une des adresses postales ou des adresses de courriel indiquées ci-dessous (n'oubliez pas d'indiquer le numéro de modèle et la date d'achat):

Aux États-Unis et au Mexique:

Brizo Kitchen & Bath Company
Product Service
55 E. 111th Street
Indianapolis, IN 46280
Attention: Customer Solutions
brizosupport@brizo.com

Au Canada:

Masco Canada Limited, Groupe plomberie
Centre de services techniques
350 chemin South Edgeware
St. Thomas, Ontario, Canada N5P 4L1
À l'attention du : Service à la clientèle
brizosupport@brizo.com

La preuve d'achat (original du reçu) du premier acheteur doit être présentée à Brizo Kitchen & Bath Company pour toutes les demandes en vertu de la garantie, sauf si le produit a été enregistré auprès de Brizo Kitchen & Bath Company.

DANS LA MESURE DE CE QUI EST PERMIS PAR LA LOI, TOUTES LES GARANTIES IMPLÍCITES, Y COMPRIS LES GARANTIES IMPLÍCITES DE QUALITÉ MARCHANDE ET D'ADEQUATION À UN USAGE PARTICULIER, SE LIMITENT À LA PÉRIODE FIXÉE PAR LA LOI OU À LA DURÉE DE LA PRÉSENTE GARANTIE, LA PLUS COURTE DES DEUX PÉRIODES S'APPLIQUANT. Dans les États ou les provinces où il est interdit de limiter la durée d'une garantie implicite, les limites susmentionnées ne s'appliquent pas.

BRIZO KITCHEN & BATH COMPANY SE DÉGAGE DE TOUTE RESPONSABILITÉ À L'ÉGARD DES DOMMAGES PARTICULIERS, CONSÉCUTIFS ET INDIRECTS (Y COMPRIS LES FRAIS DE MAIN-D'ŒUVRE POUR LA RÉPARATION, LE REMPLACEMENT, L'INSTALLATION OU LA DÉPOSE DU PRODUIT), PEU IMPORTE QU'ILS DÉCOULENT D'UNE RUPTURE D'UNE GARANTIE IMPLÍCITE OU EXPLÍCITE, D'UNE RUPTURE DE CONTRAT, D'UN DÉLIT CIVIL OU D'UNE AUTRE CAUSE. BRIZO KITCHEN & BATH COMPANY SE DÉGAGE DE TOUTE RESPONSABILITÉ À L'ÉGARD DE TOUTE DÉTÉRIORATION DU ROBINET RÉSULTANT D'UNE USURE RAISONNABLE ET DES DOMMAGES CAUSÉS PAR UNE UTILISATION À L'EXTÉRIEUR, UN MAUVAIS USAGE (Y COMPRIS L'UTILISATION DU PRODUIT À DES FINS AUTRES QUE CELLES AUXQUELLES IL EST DESTINÉ), LE GEL DE L'EAU, UN USAGE ABUSIF (MÉCANIQUE OU CHIMIQUE), LA NÉGLIGENCE OU L'UTILISATION D'UNE MÉTHODE D'INSTALLATION, DE MAINTENANCE OU DE RÉPARATION INCORRECTE OU INADÉQUATE, Y COMPRIS LES DOMMAGES RÉSULTANT DU NON-RESPECT DES INSTRUCTIONS D'INSTALLATION, DE NETTOYAGE, D'ENTRETIEN ET DE MAINTENANCE APPLICABLES. Dans les États ou les provinces où il est interdit d'exclure ou de limiter les dommages particuliers, consécutifs ou indirects, les exclusions ou les limites susmentionnées ne s'appliquent pas. Avis à l'intention des résidents de l'État du New Jersey : Les dispositions de la présente garantie, y compris ses limitations, s'appliquent dans toute la mesure permise par les lois de l'État du New Jersey.

La présente garantie vous procure des droits particuliers reconnus par la loi. Vous pouvez avoir d'autres droits qui varient selon l'État ou la province.

La présente garantie écrite est la seule garantie offerte par Brizo Kitchen & Bath Company et elle n'est pas transférable.

Si vous avez des questions ou des préoccupations concernant notre garantie, veuillez communiquer avec nous de la manière susmentionnée ou visiter notre site Web à l'adresse www.brizo.com.

© 2018 Masco Corporation of Indiana