

MOEN®

INS10668B - 4/20



INS10668B

PLEASE CONTACT MOEN FIRST

For Installation Help, Missing or Replacement Parts

(USA)

1-800-BUY-MOEN (1-800-289-6636)

WWW.MOEN.COM

(Canada)

1-800-465-6130

WWW.MOEN.CA

POR FAVOR, CONTÁCTESE PRIMERO CON MOEN

Para obtener ayuda de instalación, piezas

faltantes o de recambio

011 52 (800) 718-4345

WWW.MOEN.COM.MX

VEUILLEZ D'ABORD CONTACTER MOEN

En cas de problèmes avec l'installation, ou pour obtenir toute pièce manquante ou de rechange

1-800-465-6130

WWW.MOEN.CA

HELPFUL TOOLS

For safety and ease of installation, Moen recommends the use of these helpful tools

HERRAMIENTAS ÚTILES

Para mayor seguridad y facilidad de instalación, Moen le recomienda usar estas útiles herramientas.

OUTILS UTILES

Par mesure de sécurité et pour faciliter l'installation, Moen recommande l'utilisation des outils ci-dessous.

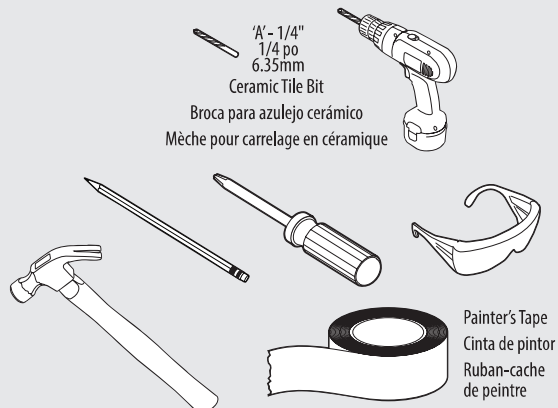

Installation Guide Guía de Instalación Guide d'installation

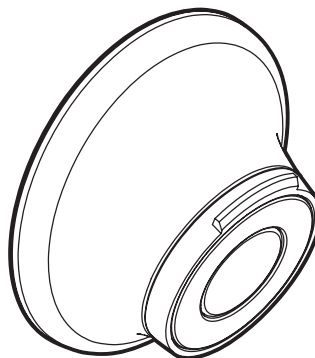

MAGNETIX REMOTE MOUNTED DOCK

Compatible with Moen Magnetix hand showers

See Moen.com for applicable models

MAGNETIX ACOPLA DE MONTAJE REMOTO

Compatible con las regaderas manuales Moen Magnetix

Consulte Moen.com para ver los modelos aplicables

SUPPORT MURAL SECONDAIRE POUR MAGNETIX

Compatible avec la douche à main Magnetix de Moen

Voir Moen.com pour obtenir les modèles applicables.

NOTE:

- **Warning**
– Do not use foaming cleaners near wall retainer if using adhesive installation.
- Do not install over grout lines unless silicone caulking (not provided) is applied around mounting bracket.
- DO NOT USE PUTTY FOR ASSEMBLY.
- Install this product with a backflow preventer as required by the local plumbing code.

NOTA:

- **Advertencia** – No utilice limpiadores que formen espuma cerca del retén de pared si usa la instalación adhesiva.
- No instale sobre las líneas entre azulejos salvo si aplica masilla de silicona (no provista) alrededor de la ménsula de montaje.
- NO USE MASILLA PARA ARMAR.
- Instale este producto con una válvula contra retorno tal como lo requiera el código de plomería local.

REMARQUE :

- **Mise en garde** – Ne pas utiliser de produits nettoyants moussants près autour du support mural si un adhésif est utilisé pour l'installation.
- Ne pas installer par-dessus les joints du carrelage, sauf si un agent d'étanchéité à la silicone (non fourni) est appliqué autour du support de montage.
- NE PAS UTILISER DE MASTIC POUR L'ASSEMBLAGE.
- Installer ce produit avec un dispositif anti-refoulement tel que requis par le code de plomberie local.

! IMPORTANT INFORMATION FOR PEOPLE WITH PACEMAKERS OR OTHER IMPLANTABLE MEDICAL DEVICES

ATTENTION! This handheld shower product contains neodymium magnets ranging in strength up to .3T. In certain conditions, some magnets may interfere with the operation of pacemakers or other implantable medical devices. If you wear a pacemaker or implantable medical device, please consult with your device manufacturer and physician/clinician for specific guidance.

! INFORMACIÓN IMPORTANTE PARA PERSONAS CON MARCAPASOS U OTROS DISPOSITIVOS MÉDICOS IMPLANTABLES

ATENCIÓN! Esta regadera manual contiene imanes de neodimio de potencia hasta .3T. En ciertas condiciones, algunos imanes pueden interferir con la operación de marcapasos u otros dispositivos médicos implantables. Si usted usa un marcapasos o un dispositivo médico implantable, por favor consulte con el fabricante de su dispositivo y con su médico/clínico para obtener orientación específica.

! INFORMATION IMPORTANTE POUR LES PERSONNES PORTANT UN STIMULATEUR CARDIAQUE (PACEMAKER) OU TOUT AUTRE DISPOSITIF MÉDICAL INTERNE

ATTENTION! Cette douche à main contient des aimants au néodyme dont la puissance va jusqu'à .3T. Dans des situations particulières, certains aimants peuvent produire une interférence susceptible de nuire au bon fonctionnement du stimulateur ou de tout autre dispositif médical interne. Si vous portez un stimulateur cardiaque ou tout autre dispositif médical interne, veuillez consulter le fabricant de votre dispositif ou votre médecin/clinicien pour obtenir conseils ou recommandations.

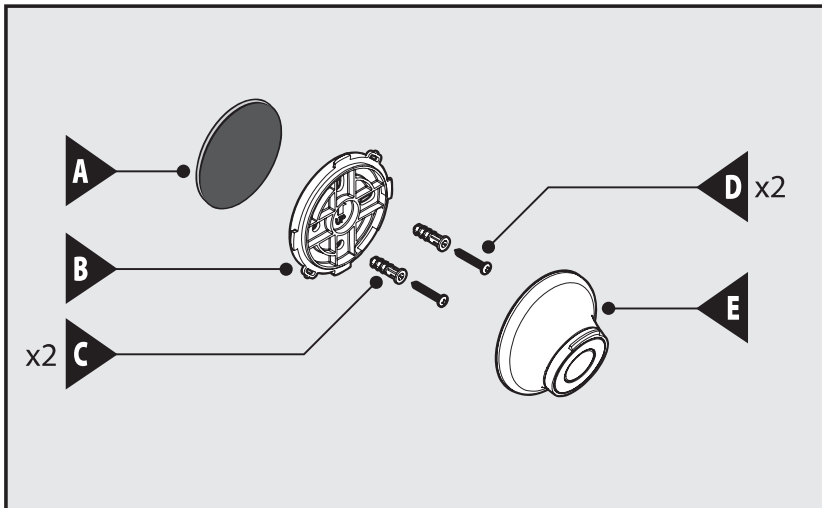

Parts List

- A. Adhesive Disk
- B. Mounting Bracket
- C. Wall Anchor (x2)
- D. Screw (x2)
- E. Hand Shower Dock

Lista de piezas

- A. Tira adhesiva
- B. Ménsula de montaje
- C. Ancla de pared (x2)
- D. Tornillo (x2)
- E. Acople de la regadera manual

Liste des pièces

- A. Bande adhésive
- B. Support de montage
- C. Dispositif d'ancrage mural (2)
- D. Vis (2)
- E. Support de douche à main

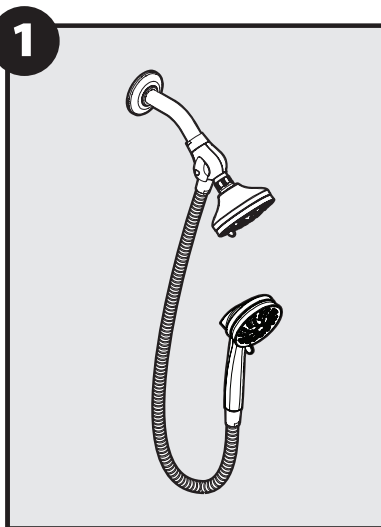

Install handheld shower to shower arm.
 Instale la regadera manual al brazo de la regadera.
 Visser la douche à main sur le bras de douche.

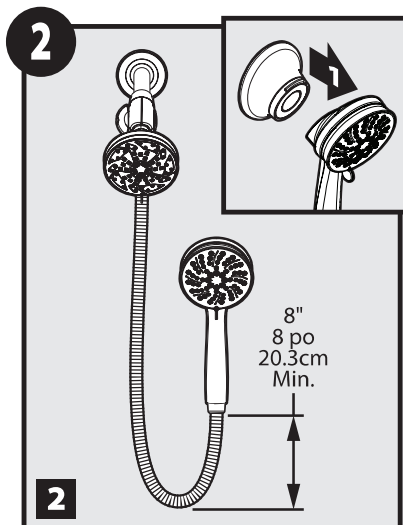

1. Install dock to rear of handheld shower.
 2. Move handheld shower to desired location and orient it vertically as shown. Make sure hose can stretch out at least 8" (20.3 cm) under the handheld shower.
1. Instale el acople a la parte posterior de la regadera manual.
 2. Mueva la regadera manual a la ubicación deseada y orientela verticalmente como se muestra. Asegúrese de que la manguera pueda estirarse por lo menos 8" (20.3 cm) debajo de la regadera manual.
1. Installer le support sur l'arrière de la douche à main.
 2. Placer la douche à main à l'emplacement voulu et l'orienter à la verticale, comme illustré. S'assurer que le tuyau peut s'étirer jusqu'à au moins à 20,3 cm (8 po) sous la douche à main.

**For drill-in option, go to A1.
For adhesive option, go to B1.**

**Para la opción por perforado,
vaya a A1. Para la opción con
adhesivo, vaya a B1.**

**Pour une installation avec
perçage, aller à A1. Pour une
installation avec adhésif,
aller à B1.**

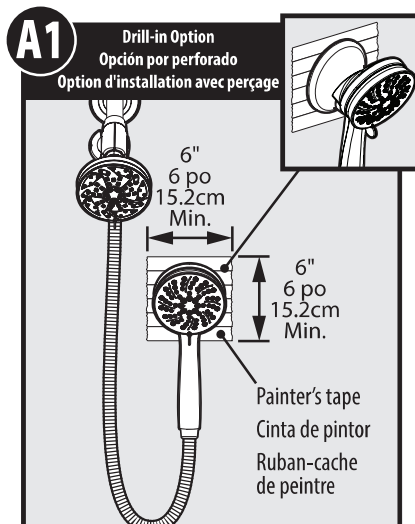

Place painter's tape behind the handheld spray head as shown.

Coloque cinta de pintor detrás de la cabeza rociadora manual como se indica.

Placer un ruban-cache derrière la tête de pulvérisation de la douche à main, comme illustré.

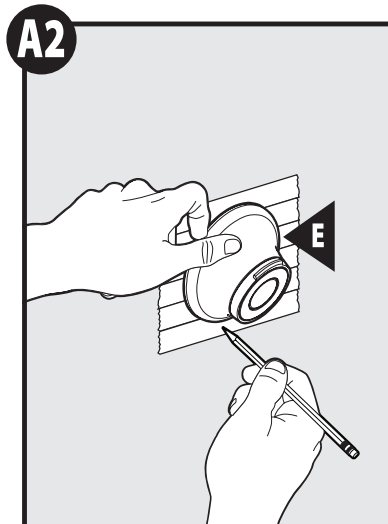

Using a pencil, lightly trace a circle around the dock (E) onto the wall or tape.

Con un lápiz, trace un círculo ligero alrededor del acople (E) sobre la pared o la cinta.

À l'aide d'un crayon, tracer un cercle pâle autour du support (E) sur le mur ou le ruban.

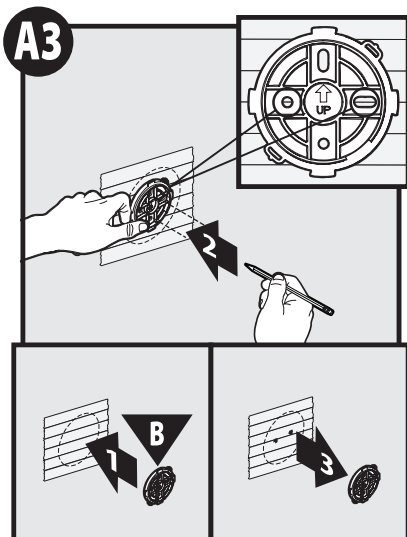

1. Center the bracket (B) within the marking ensuring the arrow is pointing up and the bracket is against the wall.
2. Using a pencil, mark the center of the left and right holes along the horizontal axis of the bracket.
3. Remove the bracket from the wall.

1. Centre la ménsula (B) dentro de la marca asegurándose de que la flecha apunte hacia arriba y la ménsula quede contra la pared.
2. Con un lápiz, marque el centro de los agujeros izquierdo y derecho a lo largo del eje horizontal de la ménsula.
3. Retire la ménsula de la pared.

1. Centrer le support de montage (B) à l'intérieur des marques en s'assurant que la flèche pointe vers le haut et que le support est placé contre le mur.
2. À l'aide d'un crayon, marquer le centre des trous des côtés gauche et droit, le long de l'axe horizontal du support.
3. Enlever le support de montage du mur.

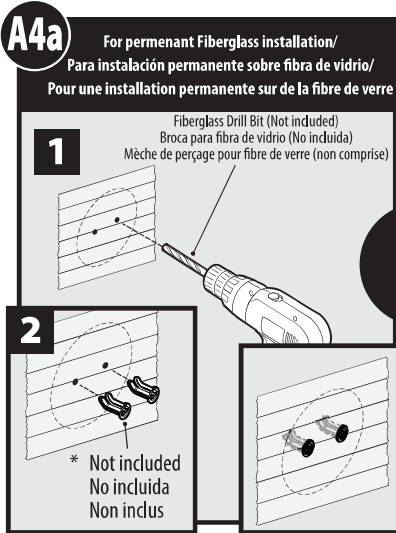

Using a fiberglass anchor drill bit, drill holes in the wall on the centered dots. For fiberglass, use a appropriate drill bit that is required for fiberglass anchors (not included).

Con una broca para anclas para fibra de vidrio, perforo agujeros en la pared sobre los puntos centrados. Para fibra de vidrio, utilice una broca apropiada para anclas para fibra de vidrio (no incluida).

À l'aide d'une mèche de perçage pour fibre de verre, percer des trous dans le mur au centre des points. Pour une surface en fibre de verre, utiliser la mèche de perçage appropriée qui est conseillée pour les dispositifs d'ancrage sur surface de fibre de verre (non comprise).

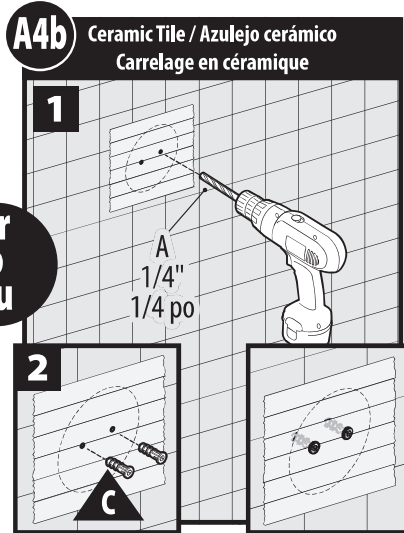

1. For ceramic tiles, use an 'A' ceramic drill bit only (1/4" dia) and drill 1-1/8" deep.

2. Insert the anchors (C) provided and press them into the wall until anchor flange is flush with wall.

1. Para azulejos cerámicos, use solamente una broca para cerámicos 'A' (1/4" diám.) y perforo hasta una profundidad de 1-1/8" (2.857 cm).

2. Inserte las anclas (C) provistas y presiónelas dentro de la pared hasta que la brida del ancla quede a ras de la pared.

1. Pour les carreaux de céramique, utiliser une mèche de perçage pour céramique « A » seulement (diam. 1/4 po) et percer un trou de 1 1/8 po de profondeur.

2. Insérer les dispositifs d'ancrage mural (C) fournis et les pousser dans le mur jusqu'à ce qu'ils soient de niveau avec le mur.

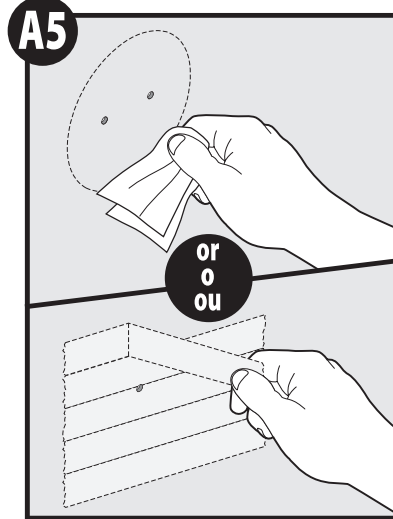

Clean the pencil markings from wall or remove painters tape.

Limpie las marcas de lápiz de la pared o retire la cinta de pintor.

Nettoyer les marques de crayon sur le mur ou enlever le ruban de peintre.

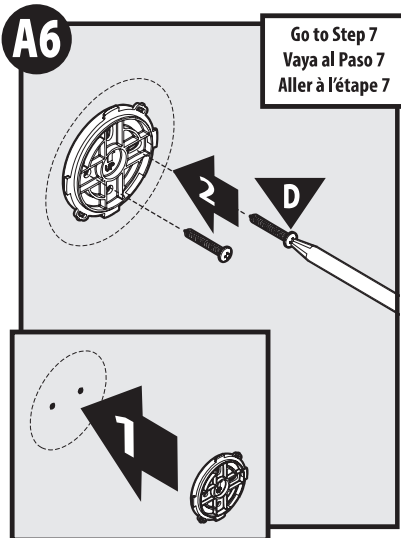

Place the bracket on wall as previously described and fasten using the screws (D) provided. Go to Step 7.

Coloque la ménsula sobre la pared como se describió anteriormente y fijela con los tornillos (D) provistos. Vaya al Paso 7.

Placer le support de montage sur le mur comme précédemment décrit et le fixer à l'aide des vis (D) fournies. Aller à l'étape 7.

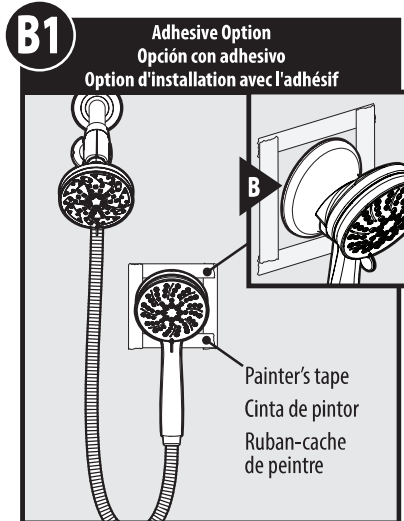

If using adhesive with ceramic tile, place 4 pieces of tape around the dock (E) or mark on the wall. Center on tile.

Si va a usar adhesivo con azulejo cerámico, coloque 4 trozos de cinta alrededor del acople (E) o marque sobre la pared. Centrar sobre el azulejo.

Si on utilise de l'adhésif sur un carrelage en céramique, placer quatre (4) morceaux de ruban-cache autour du support (E) ou marquer le mur. Centrer sur le carrelage.

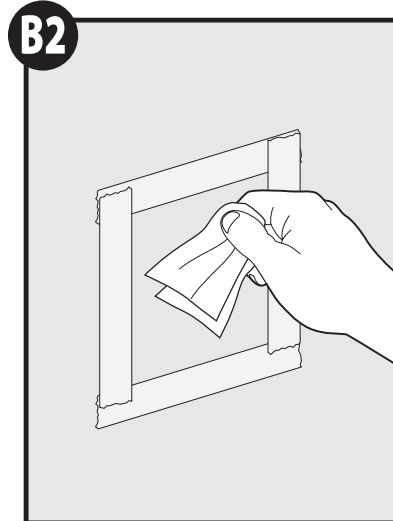

Clean surface of shower wall with rubbing alcohol, then allow it to dry completely.

Limpie la superficie de la pared de la regadera con alcohol y deje secar bien.

Nettoyer la surface du mur de la douche avec de l'alcool à friction, puis la laisser sécher complètement.

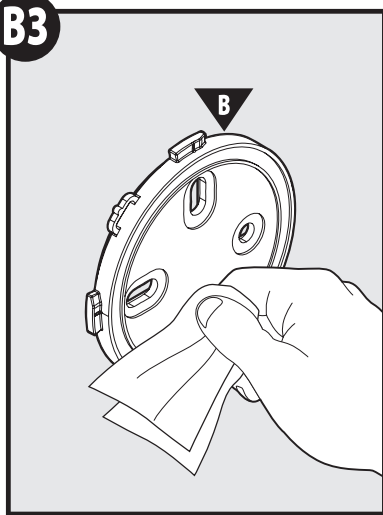

Clean back of bracket (B) with rubbing alcohol, then allow it to dry completely.

Limpie la parte posterior de la ménsula (B) con alcohol y deje secar bien.

Nettoyer le dos du support (B) avec de l'alcool à friction, puis la laisser sécher complètement.

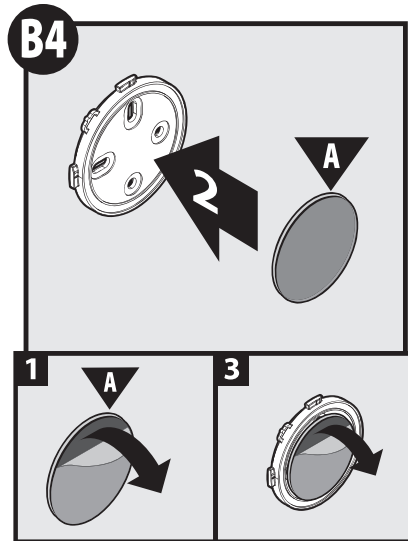

1. Peel off clear film from adhesive disk (A).
2. Stick adhesive backing to the back of bracket.
3. Peel adhesive backing from other side of adhesive disk.

1. Despegue la película transparente de la tira adhesiva (A).
2. Pegue la tira adhesiva a la parte posterior de la ménsula.
3. Despegue el protector adhesivo del otro lado de la tira adhesiva.

1. Enlever la feuille protectrice transparente de la bande adhésive (A).
2. Coller la bande adhésive au dos du support.
3. Enlever le revêtement de la bande adhésive de l'autre côté de la bande adhésive.

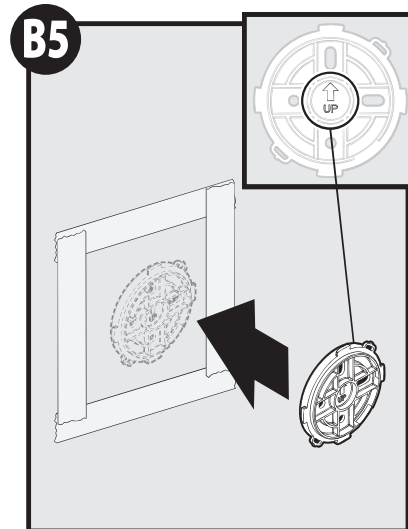

Ensure that the arrow on bracket is facing up. Press firmly against wall for 30 seconds. **Allow 1 hour before using dock and keep area near bracket dry for 24 hours for best results.**

Asegúrese de que la flecha en la ménsula siga apuntando hacia arriba. Presione con firmeza contra la pared durante 30 segundos. **Deje pasar una hora antes de usar el acople y mantenga seca la zona cerca de la ménsula durante 24 horas para obtener el mejor resultado.**

S'assurer que la flèche sur le support de montage pointe bien vers le haut. Presser le support de montage fermement contre le mur pendant 30 secondes. **Prévoir une (1) heure avant d'utiliser le support, et garder sèche la surface entourant le support pendant 24 heures, pour obtenir les meilleurs résultats.**

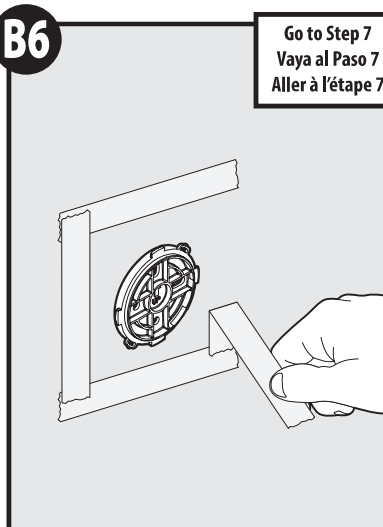

Clean the pencil markings from wall or remove painters tape. Go to Step 7.

Limpie las marcas de lápiz de la pared o retire la cinta de pintor. Vaya al Paso 7.

Nettoyer les marques de crayon sur le mur ou enlever le ruban-cache de peintre. Aller à l'étape 7.

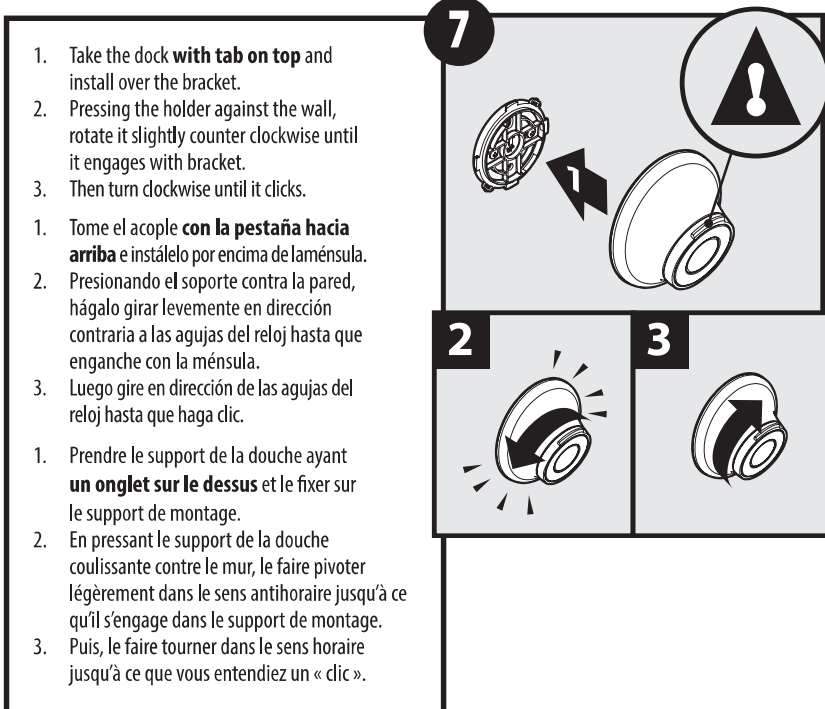

1. Take the dock **with tab on top** and install over the bracket.
2. Pressing the holder against the wall, rotate it slightly counter clockwise until it engages with bracket.
3. Then turn clockwise until it clicks.

1. Tome el acople **con la pestaña hacia arriba** e instálolo por encima de la ménsula.
2. Presionando el soporte contra la pared, hágalo girar levemente en dirección contraria a las agujas del reloj hasta que enganche con la ménsula.
3. Luego gire en dirección de las agujas del reloj hasta que haga clic.

1. Prendre le support de la douche ayant **un onglet sur le dessus** et le fixer sur le support de montage.
2. En pressant le support de la douche coulissante contre le mur, le faire pivoter légèrement dans le sens antihoraire jusqu'à ce qu'il s'engage dans le support de montage.
3. Puis, le faire tourner dans le sens horaire jusqu'à ce que vous entendiez un « clic ».

Moen Limited Lifetime Warranty

Moen le otorga Garantía limitada de por vida

Garantie à vie limitée de Moen

Moen products have been manufactured under the highest standards of quality and workmanship. Moen warrants to the original consumer purchaser for as long as the original consumer purchaser owns their home (the "Warranty Period" for homeowners), that this faucet will be leak- and drip-free during normal use and all parts and finishes of this faucet will be free from defects in material and manufacturing workmanship. All other purchasers (including purchasers for industrial, commercial and business use) are warranted for a period of 5 years from the original date of purchase (the "Warranty Period" for non-homeowners).

Replacement parts may be obtained by calling 1-800-289-6636 (Canada 1-800-465-6130), or by writing to the address shown. Proof of purchase (original sales receipt) from the original consumer purchaser must accompany all warranty claims. Defects or damage caused by the use of other than genuine Moen parts is not covered by this warranty. This warranty is applicable only to faucets purchased after December, 1995 and shall be effective from the date of purchase as shown on purchaser's receipt.

This warranty is extensive in that it covers replacement of all defective parts and finishes. However, damage due to installation error, product abuse, product misuse, or use of cleaners containing abrasives, alcohol or other organic solvents, whether performed by a contractor, service company, or yourself, are excluded from this warranty. Moen will not be responsible for labor charges and/or damage incurred in installation, repair or replacement, nor for any indirect, incidental or consequential damages, losses, injury or costs of any nature relating to this faucet. Except as provided by law, this warranty is in lieu of and excludes all other warranties, conditions and guarantees, whether expressed or implied, statutory or otherwise, including without restriction those of merchantability or of fitness for use.

Some states, provinces and nations do not allow the exclusion or limitation of incidental or consequential damages, so the above limitations or exclusions may not apply to you. This warranty gives you specific legal rights and you may also have other rights which vary from state to state, province to province, nation to nation. Moen will advise you of the procedure to follow in making warranty claims. Simply write to Moen Incorporated using the address below. Explain the defect and include proof of purchase and your name, address, area code and telephone number.

Los productos Moen son fabricados bajo las más estrictas normas de calidad y mano de obra. Moen le garantiza al comprador original que durante el tiempo que la tenga su casa (el "periodo de garantía", para los propietarios), esta llave no tendrá ni goteras ni fugas durante el uso normal, y que todas las piezas y acabados estarán libres de defectos en material y mano de obra. Asimismo, a todos nuestros otros consumidores (industriales, comerciales y empresariales), les otorgamos 5 años de garantía a partir de la fecha original de compra (el "periodo de garantía" para usos no domésticos).

Las piezas de repuesto se pueden obtener llamando en la República Mexicana al 01-800-718-4345 o si escribe en la dirección que aparece aquí. Para que el comprador original pueda hacer efectiva la garantía, cualquier reclamación deberá ir acompañada por el comprobante de compra (nota de venta original). La garantía no cubre los defectos o daños causados por el uso de otras partes que no sean piezas originales Moen. Esta garantía es aplicable sólo para las llaves compradas después de diciembre de 1995, y entrará en vigencia a partir de la fecha que aparece en la nota de compra.

Esta garantía es amplia en el sentido que cubre el reemplazo de todas las partes y acabados defectuosos. Sin embargo, se excluyen de esta garantía los daños causados por un error de instalación, abuso del producto, mal uso del mismo, o uso de limpiadores que contengan abrasivos, alcohol u otros solventes orgánicos, ya sea por parte del contratista, compañía de servicio o usted mismo. Moen no se hace tampoco responsable por los gastos de mano de obra ni por los daños incurridos en la instalación, reparación o sustitución, ni por ningún daño indirecto, directo o consecuente, ni por pérdidas, lesiones o costos de alguna otra índole relacionados con esta llave. A menos que lo estipule la ley, esta garantía reemplaza y excluye cualquier otra garantía y condiciones, ya sea expresas o implícitas, establecidas por la ley o de otra manera, incluyendo sin restricción aquellas en que el producto se encuentra en condiciones aptas para la venta o se adecúa al uso específico para el cual fue adquirido.

Algunos estados, provincias y naciones no permiten la exclusión o limitación de los daños incidentales o consecuentes, de modo que las limitaciones o exclusiones mencionadas pueden no ser aplicables a usted. Esta garantía le otorga derechos legales específicos y usted puede también tener otros derechos que cambian de un estado a otro o de una provincia o nación a otra. Moen lo asesorará en el procedimiento a seguir para hacer válida esta garantía. Sencillamente escriba a Moen Incorporated utilizando la dirección que aparece a continuación. Explique el tipo de defecto e incluya comprobantes de compra, su nombre, dirección, código de área y número de teléfono.

Les produits Moen sont fabriqués selon les normes les plus élevées de qualité et de main-d'œuvre. Moen garantit à l'acheteur original, tant qu'il sera propriétaire de la maison (la « période de garantie » des propriétaires), que ce robinet sera libre de toute fuite pendant son usage normal et qu'aucune pièce et qu'aucun fini de ce robinet ne présenteront de défaut de matériel et de main-d'œuvre en usine. Tous les autres achats (y compris les achats à des fins industrielles, commerciales et d'affaires) sont garantis pendant cinq (5) ans à compter de la date d'achat originale (période de garantie commerciale).

On peut obtenir les pièces de rechange en composant le 1-800-465-6130 ou en écrivant à l'adresse indiquée ci-dessous. Le reçu de vente original de l'acheteur initial du robinet doit accompagner toute réclamation. Les défauts ou les dommages causés par l'utilisation de pièces non fournies par Moen ne sont pas couverts par cette garantie. Cette garantie s'applique uniquement aux robinets achetés après décembre 1995 et entre en vigueur à compter de la date d'achat indiquée sur le reçu de caisse du client.

Cette garantie s'étend aussi au remplacement de toute pièce ou de tout fini défectueux. Cependant, sont exclus de cette garantie, les dommages causés par une erreur d'installation, un abus du produit, une mauvaise utilisation du produit, l'utilisation de produits de nettoyage contenant des agents abrasifs, de l'alcool ou des solvants organiques, qu'ils soient utilisés par un entrepreneur, une entreprise de service ou le consommateur. Moen décline toute responsabilité quant aux frais de main-d'œuvre et aux dommages causés durant l'installation, la réparation ou le remplacement, et aux dommages, pertes, blessures ou coûts, indirects ou consécutifs, connexes à ce robinet. Sauf lorsque la loi le stipule, cette garantie remplace et exclut toutes les autres garanties et conditions, qu'elles soient indiquées expressément ou non, obligatoires ou autres, y compris, sans restriction, celles qui visent la commercialisation ou l'aptitude d'utilisation.

Certains pays, états ou provinces ne permettent aucune exclusion, ni limitation suite aux dommages indirects ou consécutifs. Les limitations ou les exclusions précitées ne s'appliqueraient pas dans ces cas. Cette garantie accorde des droits juridiques et il est possible que d'autres droits soient applicables selon l'état, la province ou le pays. Moen avisera le consommateur de la procédure à suivre pour soumettre une réclamation. Il suffit d'écrire à Moen inc. à l'adresse indiquée ci-dessous, pour expliquer le défaut, d'inclure une preuve d'achat, d'inscrire son nom, son adresse ainsi que son indicatif régional et son numéro de téléphone.

MOEN®

Moen Incorporated
25300 Al Moen Drive
North Olmsted, Ohio 44070-8022
U.S.A.

Moen de Mexico, S.A. de C.V.
Carretera Saltillo-Monterrey KM 14.7
Ramos Arizpe, Coahuila
Mexico 25900

Moen Inc.
2816 Bristol Circle
Oakville, Ontario L6H 5S7
Canada

INS10668B - 4/20

©2020 Moen Incorporated