

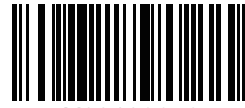

see what Delta can doSM

**BIDET TOILET SEAT
ENSAMBLE DEL ASIENTO
SIÈGE**

108656



X00108656

You may need:
Usted puede necesitar:
Articles dont vous pouvez
avoir besoin :

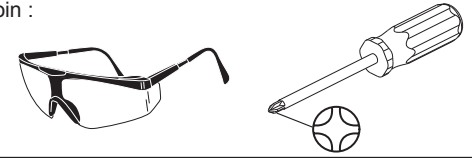

Model/Modelo/Modèle
833004-WH
Series/Series/Seria

BEFORE YOU BEGIN

Remove your old toilet seat and review all the steps associated with installation of your new Delta toilet seat. For additional support please email us at customerservice@deltatoilet.com or visit support.deltafaucet.com for Frequently Asked Questions.

ANTES DE COMENZAR

Retire su inodoro viejo y revise todos los pasos asociados con la instalación de su nuevo inodoro Delta. Para ayuda adicional y una lista de preguntas frecuentes, envíenos un correo electrónico a customerservice@deltatoilet.com o visite support.deltafaucet.com para ver las Preguntas frecuentes.

AVANT DE DÉBUTER

Enlevez la vieille toilette et examinez toutes les étapes de l'installation de votre nouvelle toilette Delta. Pour obtenir du soutien et consulter la liste des questions fréquentes, envoyez-nous un courriel à customerservice@deltatoilet.com ou visitez support.deltafaucet.com pour les questions fréquemment posées.

1-855-345-1345
customerservice@deltatoilet.com

NOTICE / AVISO / AVIS

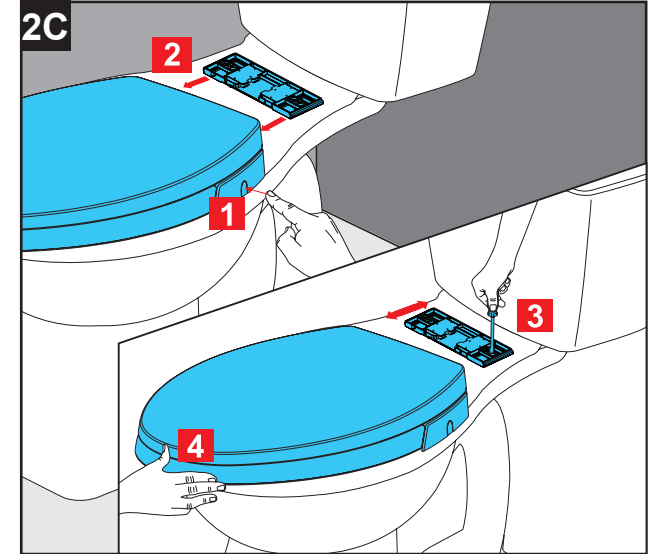
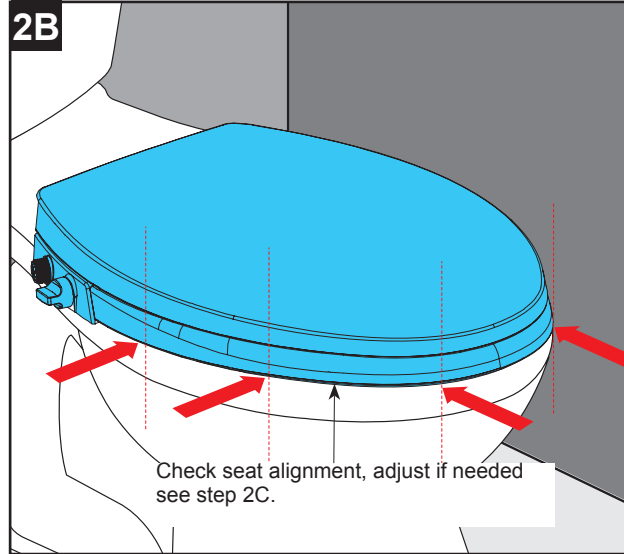
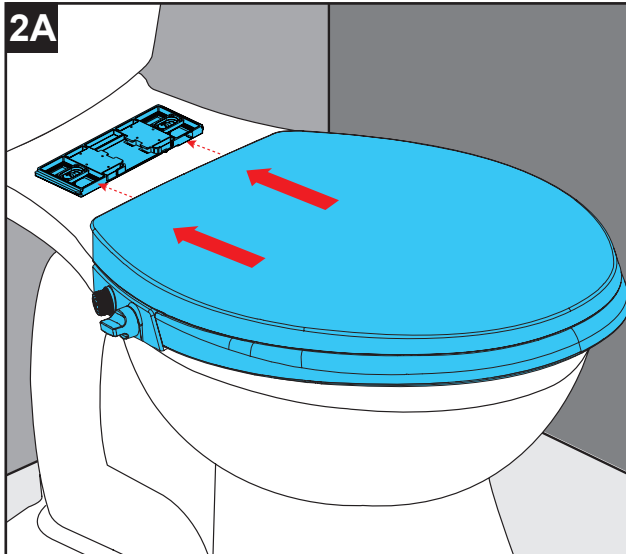
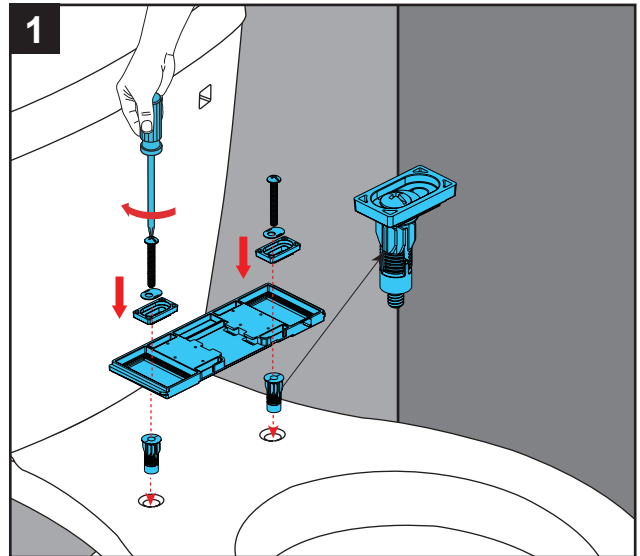

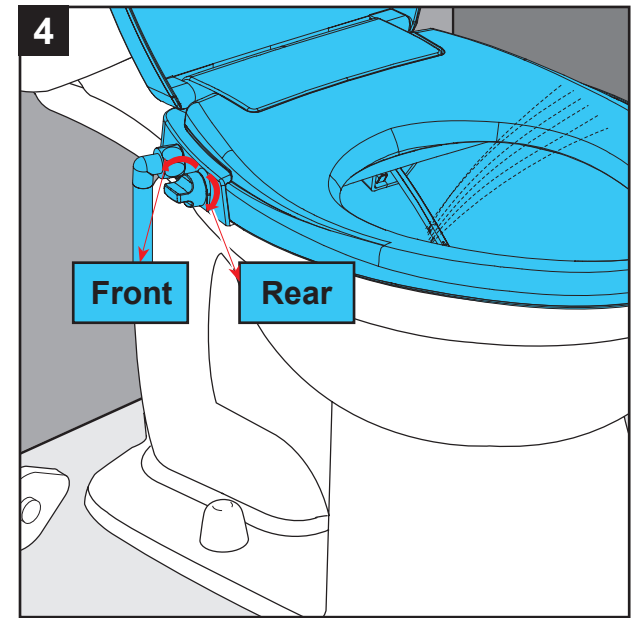
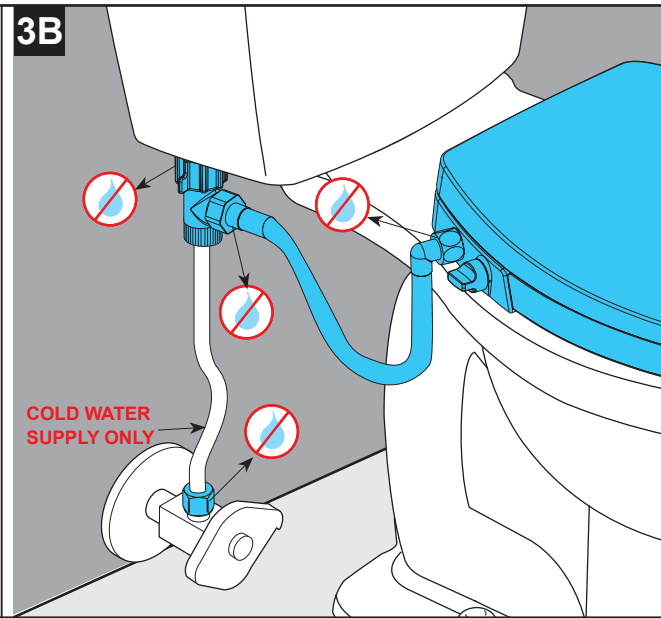
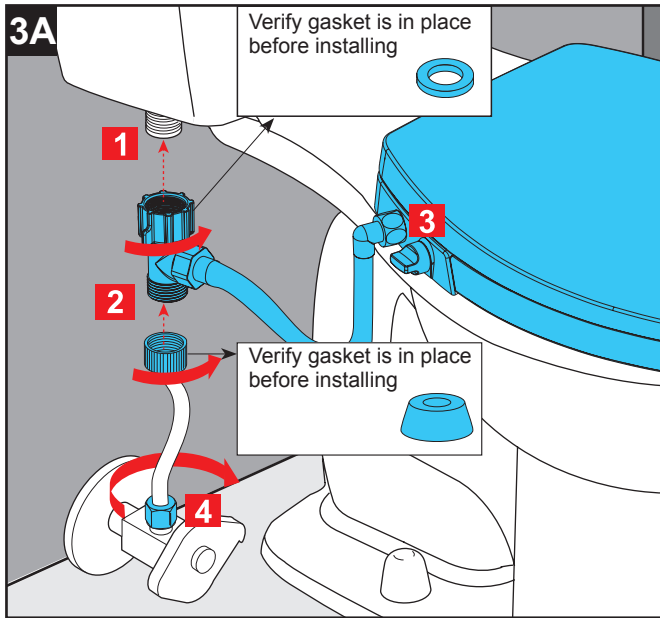

MAINTENANCE / MANTENIMIENTO / ENTRETIEN

- * Only clean the bidet seat with a mild soap (such as dish-washing soap) and warm water. Dry with a clean, soft cloth.
- * Do not use concentrated detergents to clean, as these may result in damage to the finish.
- * Immediately wipe dry any foam on the surface of the seat.
- * Avoid using abrasive chemicals and aerosol products for cleaning.
- * Prevent cosmetics (fingernail polish, etc.) from contacting the seat.

- * Limpie el asiento del inodoro con un limpiador suave (tales como el jabón detergente lavavajillas) y agua tibia. Séquelo con un paño limpio y suave.
- * No utilice los detergentes concentrados para limpiarlo, puesto que éstos podrían causar daños en el acabado.
- * Seque todas las espumas en la superficie del asiento de inmediato.
- * Evite el uso de los productos químicos abrasivos o los productos aerosoles al efecto de la limpieza.
- * Evite que los cosméticos (tales como el esmalte de uñas) entren en contacto con el asiento.

- * Nettoyer le siège de toilette avec de l'eau tiède et un nettoyant doux (tel que du liquide vaisselle). Sécher avec un chiffon propre et doux.
- * Ne pas utiliser de détergents concentrés pour nettoyer, il peut en résulter des dommages sur la finition.
- * Essuyer immédiatement toute mousse sur la surface du siège.
- * Évitez d'utiliser des agents chimiques abrasifs ou aérosols pour le nettoyage.
- * Évitez que les produits cosmétiques (vernis à ongles, etc.) entrent en contact avec le siège.

A INLET FILTER CLEANING (clean every 6 months or when flow is low)

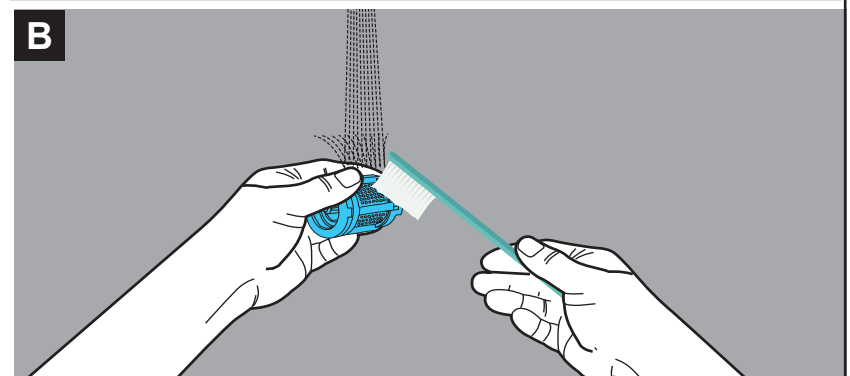
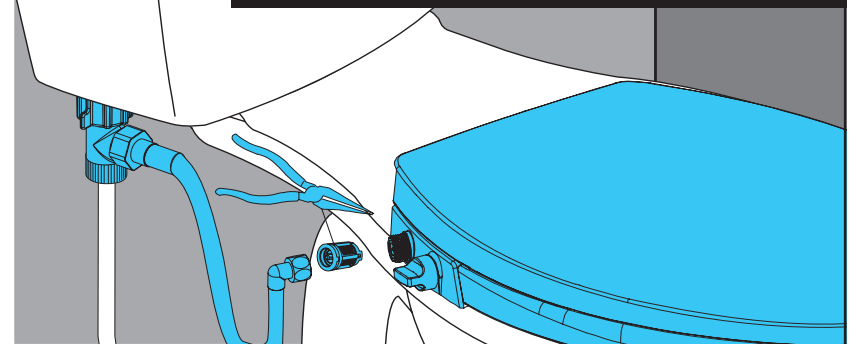

LIMITED WARRANTY ON DELTA® TOILETS

Chinaware: Chinaware parts of the Delta® toilet are warranted to the original consumer purchaser to be free from defects in material and workmanship for as long as the original consumer purchaser owns the home in which the toilet was first installed. For commercial purchasers, including for use in multi-family housing (apartments and condominiums), the warranty period is five (5) years from the date that the product is received by the original commercial purchaser or their authorized representative (installation contractor, etc.).

Mechanical Parts: Mechanical parts of the Delta® toilet are warranted to the original consumer purchaser to be free from defects in material and workmanship for one (1) year from the date that the product is received by the original consumer purchaser or their authorized representative (installation contractor, etc.).

Toilet Seats, Bidet Seats, and Electronic Bidet Seats: Toilet seats of the Delta® toilet, Delta® Refresh manual bidet toilet seats, and Delta® Refresh electronic bidet toilet seats are warranted to the original consumer purchaser to be free from defects in material and workmanship for one (1) year from the date that the product is received by the original consumer purchaser or their authorized representative (installation contractor, etc.). Toilet seats of the Delta® toilet, Delta® Refresh manual bidet toilet seats, and Delta® Refresh electronic bidet toilet seats are not designed or intended for commercial use; therefore, no warranty is given on the toilet seat if used for commercial purposes.

Electronic Parts and Batteries (if applicable, does not include electronic bidet seats): Electronic parts (other than batteries), if any, of this Delta® toilet are warranted to the original consumer purchaser to be free from defects in material and workmanship for five (5) years from the date that the product is received by the original consumer purchaser or their authorized representative (installation contractor, etc.), for commercial users, for one (1) year from the date that the product is received by the original commercial purchaser or their authorized representative (installation contractor, etc.). No warranty is provided on batteries.

What We Will Do: Delta Faucet Company will repair or replace, free of charge, during the applicable warranty period (as described above), any part that proves defective in material and/or workmanship under normal installation, use and service. If repair or replacement is not practical, Delta Faucet Company may elect to refund the purchase price in exchange for the return of the product. These are your exclusive remedies.

What Is Not Covered: Any labor charges incurred by the purchaser to repair, replace, install or remove this product are not covered by this warranty. Delta Faucet Company shall not be liable for any damage to the product resulting from reasonable wear and tear, outdoor use, misuse (including use of the product for an unintended application), abuse, neglect or improper or incorrectly performed installation, maintenance or repair, including failure to follow the applicable care and cleaning instructions. Delta Faucet Company recommends using a professional plumber for all installation and repair. We also recommend that you use only genuine Delta® replacement parts.

What You Must Do To Obtain Warranty Service or Replacement Parts: A warranty claim may be made and replacement parts may be obtained by calling 1 855 345-1345 or by contacting us by mail or online as follows (please include your model number, date of purchase and documentation of the date of receipt of the product by the original purchaser or their authorized representative (installation contractor, etc.):

In the United States and Mexico:

Delta Faucet Company
55 E. 111th Street
Carmel, IN 46280
Attention: Warranty Service
<https://www.deltafaucet.com/service-parts/contact-us>

In Canada:

Masco Canada Limited, Plumbing Group
Technical Service Centre
350 South Edgeware Road
St. Thomas, Ontario, Canada N5P 4L1
<https://www.deltafaucet.com/service-parts/contact-us>

Proof of purchase (original sales receipt showing purchase date) and documentation of the date of receipt of the product by the original purchaser or their authorized representative (installation contractor, etc.) must be made available to Delta Faucet Company for all warranty claims unless the purchaser has registered the product with Delta Faucet Company. This warranty applies only to Delta® toilets installed in the United States of America, Canada and Mexico.

DO NOT USE IN-TANK BOWL CLEANERS. Products containing chlorine or chlorine-related products can seriously damage fittings in the tank, which can cause leakage and property damage. Delta Faucet Company shall not be responsible or liable for any tank fitting failure or damage caused by the use of in-tank bowl cleaners.

Limitation on Duration of Implied Warranties. Please note that some states/provinces (including Quebec) do not allow limitations on how long an implied warranty lasts, so the below limitations may not apply to you. TO THE MAXIMUM EXTENT PERMITTED BY APPLICABLE LAW, ANY IMPLIED WARRANTY, INCLUDING THE IMPLIED WARRANTIES OF MERCHANTABILITY AND OF FITNESS FOR A PARTICULAR PURPOSE, IS LIMITED TO THE STATUTORY PERIOD OR THE DURATION OF THIS WARRANTY, WHICHEVER IS SHORTER.

Limitation of Special, Incidental or Consequential Damages. Please note that some states/provinces (including Quebec) do not allow the exclusion or limitation of special, incidental or consequential damages, so the below limitations and exclusions may not apply to you. TO THE MAXIMUM EXTENT PERMITTED BY APPLICABLE LAW, THIS WARRANTY DOES NOT COVER, AND DELTA FAUCET COMPANY SHALL NOT BE LIABLE FOR ANY SPECIAL, INCIDENTAL OR CONSEQUENTIAL DAMAGES (INCLUDING LABOR CHARGES TO REPAIR, REPLACE, INSTALL OR REMOVE THIS PRODUCT), WHETHER ARISING OUT OF BREACH OF ANY EXPRESS OR IMPLIED WARRANTY, BREACH OF CONTRACT, TORT, OR OTHERWISE. DELTA FAUCET COMPANY SHALL NOT BE LIABLE FOR ANY DAMAGE TO THE TOILET RESULTING FROM REASONABLE WEAR AND TEAR, OUTDOOR USE, MISUSE (INCLUDING USE OF THE PRODUCT FOR AN UNINTENDED APPLICATION), ABUSE, NEGLIGENCE OR IMPROPER OR INCORRECTLY PERFORMED INSTALLATION, MAINTENANCE OR REPAIR, INCLUDING FAILURE TO FOLLOW THE APPLICABLE INSTALLATION, CARE AND CLEANING INSTRUCTIONS. Notice to residents of the State of New Jersey: The provisions of this warranty, including its limitations, are intended to apply to the fullest extent permitted by the laws of the State of New Jersey.

Additional Rights: This warranty gives you specific legal rights, and you may also have other rights which vary from state/province to state/province.

This is Delta Faucet Company's exclusive written warranty and the warranty is not transferable.

If you have any questions or concerns regarding our warranty, please contact us provided above or visit our website at www.deltatoilet.com or <https://www.deltafaucet.com/service-parts/warranty>.

© 2024 Masco Corporation of Indiana

GARANTÍA LIMITADA DE LOS INODOROS DELTA®

Porcelana: Las piezas de porcelana del inodoro Delta® están garantizadas, ante el comprador consumidor original, contra defectos de materiales y mano de obra durante todo el tiempo que sea propietario de la vivienda en la que se instaló el inodoro por primera vez. Para los compradores comerciales, incluido el uso en viviendas multifamiliares (departamentos y condominios), el período de garantía es de cinco (5) años a partir de la fecha de recepción del producto por parte del comprador comercial original o su representante autorizado (contratista de instalación, etc.).

Piezas mecánicas: Las piezas mecánicas del inodoro Delta® están garantizadas, ante el comprador consumidor original, contra defectos de materiales y mano de obra durante un (1) año a partir de la fecha de recepción del producto por parte del comprador consumidor original o su representante autorizado (contratista de instalación, etc.).

Asientos de inodoro, asientos de bidé y asientos de bidé electrónico: Los asientos de inodoro del inodoro Delta®, los asientos de inodoro del bidé manual Delta® Refresh y los asientos de inodoro del bidé electrónico Delta® Refresh están garantizados, ante el comprador consumidor original, contra defectos de materiales y mano de obra durante un (1) año a partir de la fecha de recepción del producto por parte del comprador consumidor original o su representante autorizado (contratista de instalación, etc.). Los asientos de inodoro del inodoro Delta®, los asientos de inodoro del bidé manual Delta® Refresh y los asientos de inodoro del bidé electrónico Delta® Refresh no están diseñados ni pensados para uso comercial; por lo tanto, no se ofrece ninguna garantía para el asiento de inodoro si se utiliza con fines comerciales.

Piezas electrónicas y baterías (si procede, no incluye asientos de bidé electrónico): Las piezas electrónicas (excepto las baterías), si las hubiera, de este inodoro Delta® están garantizadas, ante el comprador consumidor original, contra defectos de materiales y mano de obra durante cinco (5) años a partir de la fecha de recepción del producto por parte del comprador consumidor original o su representante autorizado (contratista de instalación, etc.); para usuarios comerciales, durante un (1) año a partir de la fecha de recepción del producto por parte del comprador comercial original o su representante autorizado (contratista de instalación, etc.). Las baterías no están cubiertas por ninguna garantía.

Qué haremos: Delta Faucet Company reparará o reemplazará, sin cargo, durante el período de garantía aplicable (según se describe anteriormente), cualquier pieza que resulte defectuosa en términos de materiales o mano de obra en condiciones normales de instalación, uso y mantenimiento. Si la reparación o el reemplazo no resultan prácticos, Delta Faucet Company puede optar por reembolsar el precio de compra a cambio de la devolución del producto. Estos son sus recursos exclusivos.

Lo que no está cubierto: Cualquier cargo de mano de obra incurrido por el comprador para reparar, reemplazar, instalar o retirar este producto no está cubierto por esta garantía. Delta Faucet Company no será responsable de ningún daño que sufra el producto como consecuencia del desgaste razonable, el uso en exteriores, el uso indebido (incluido el uso del producto para una aplicación no prevista), el abuso, la negligencia o la instalación, el mantenimiento o la reparación inadecuados o incorrectamente realizados, incluido el incumplimiento de las instrucciones de cuidado y limpieza aplicables. Delta Faucet Company recomienda recurrir a un plomero profesional para todas las instalaciones y reparaciones. También le recomendamos que utilice únicamente piezas de repuesto originales Delta®.

Qué debe hacer para obtener el servicio de garantía o piezas de repuesto: Se puede hacer una reclamación de garantía y obtener piezas de repuesto llamando al 1 855 345-1345 o poniéndose en contacto con nosotros por correo o en línea de la siguiente manera (incluya su número de modelo, fecha de compra y documentación de la fecha de recepción del producto por parte del comprador original o de su representante autorizado [contratista de instalación, etc.]):

En Estados Unidos y México:

Delta Faucet Company
55 E. 111th Street
Carmel, IN 46280
Atención: Servicio de Garantía
<https://www.deltafaucet.com/service-parts/contact-us>

En Canadá:

Masco Canada Limited, Plumbing Group
Centro de Servicio Técnico
350 South Edgeware Road
St. Thomas, Ontario, Canadá N5P 4L1
<https://www.deltafaucet.com/service-parts/contact-us>

El comprobante de compra (recibo de compra original con la fecha de compra) y la documentación de la fecha de recepción del producto por parte del comprador original o de su representante autorizado (contratista de instalación, etc.) deben ponerse a disposición de Delta Faucet Company para todas las reclamaciones de garantía, a menos que el comprador haya registrado el producto con Delta Faucet Company. Esta garantía se aplica, únicamente, a los inodoros Delta® instalados en los Estados Unidos de América, Canadá y México.

NO UTILICE LIMPIADORES DE TAZA EN EL DEPÓSITO. Los productos que contienen cloro o relacionados con el cloro pueden dañar, gravemente, los accesorios del depósito, lo que puede provocar fugas y daños materiales. Delta Faucet Company no será responsable de ninguna falla o daño en los accesorios del depósito causados por el uso de limpiadores de taza en el depósito.

Limitación de la duración de las garantías implícitas. Tenga en cuenta que algunos estados o provincias (incluido Quebec) no permiten limitaciones en cuanto a la duración de una garantía implícita, por lo que es posible que las limitaciones que se indican a continuación no se apliquen en su caso. EN LA MEDIDA MÁXIMA PERMITIDA POR EL DERECHO VIGENTE, CUALQUIER GARANTÍA IMPLÍCITA, INCLUIDAS LAS GARANTÍAS IMPLÍCITAS DE COMERCIABILIDAD E IDONEIDAD PARA UN FIN DETERMINADO, SE LIMITA AL PERÍODO DE LEY O A LA DURACIÓN DE ESTA GARANTÍA, EL QUE SEA MENOR.

Limitación de daños especiales, incidentales o consecuentes. Tenga en cuenta que algunos estados o provincias (incluido Quebec) no permiten la exclusión ni limitación de daños especiales, incidentales o consecuentes, por lo que es posible que las limitaciones y exclusiones que figuran a continuación no se apliquen en su caso. EN LA MEDIDA MÁXIMA PERMITIDA POR LA LEY APLICABLE, ESTA GARANTÍA NO CUBRE, Y DELTA FAUCET COMPANY NO SERÁ RESPONSABLE DE NINGÚN DAÑO ESPECIAL, INCIDENTAL O CONSECUENTE (INCLUIDOS LOS GASTOS DE MANO DE OBRA PARA REPARAR, REEMPLAZAR, INSTALAR O RETIRAR ESTE PRODUCTO), YA SEA QUE SURJA DEL INCUMPLIMIENTO DE CUALQUIER GARANTÍA EXPRESA O IMPLÍCITA, INCUMPLIMIENTO DE CONTRATO, AGRAVIO O DE OTRA MANERA. DELTA FAUCET COMPANY NO SERÁ RESPONSABLE DE NINGÚN DAÑO AL INODORO DERIVADO DEL DESGASTE RAZONABLE, USO EN EXTERIORES, USO INDEBIDO (INCLUIDO EL USO DEL PRODUCTO PARA UNA APLICACIÓN NO PREVISTA), ABUSO, NEGLIGENCIA O INSTALACIÓN, MANTENIMIENTO O REPARACIÓN INADECUADOS O INCORRECTAMENTE REALIZADOS, INCLUIDO EL INCUMPLIMIENTO DE LAS INSTRUCCIONES DE INSTALACIÓN, CUIDADO Y LIMPIEZA APLICABLES. Aviso a los residentes del estado de Nueva Jersey: Las disposiciones de esta garantía, incluidas sus limitaciones, se aplicarán en la máxima medida permitida por las leyes del estado de Nueva Jersey.

Derechos adicionales: Esta garantía le otorga derechos jurídicos específicos, y también puede tener otros derechos que varían de un estado o provincia a otro.

Esta es la garantía escrita exclusiva de Delta Faucet Company y la garantía no es transferible.

Si tiene alguna pregunta o duda con respecto a nuestra garantía, póngase en contacto con nosotros con los datos indicados anteriormente o visite nuestro sitio web en www.deltatoilet.com o <https://www.deltafaucet.com/service-parts/warranty>.

© 2024 Masco Corporation de Indiana

GARANTIE LIMITÉE DES TOILETTES DELTA®

Porcelaine : Les pièces en porcelaine des toilettes Delta® sont garanties à l'acheteur non commercial d'origine contre tout défaut de matériau et de fabrication tant que l'acheteur non commercial d'origine est propriétaire de la maison dans laquelle la toilette a été installée pour la première fois. Pour les acheteurs commerciaux, y compris pour une utilisation dans des logements multifamiliaux (appartements et immeubles en copropriété), la période de garantie est de cinq (5) ans à compter de la date de réception du produit par l'acheteur commercial d'origine ou son représentant autorisé (entrepreneur chargé de l'installation, etc.).

Pièces mécaniques : Les pièces mécaniques des toilettes Delta® sont garanties à l'acheteur non commercial d'origine contre tout défaut de matériau et de fabrication pendant un (1) an à compter de la date de réception du produit par l'acheteur non commercial d'origine ou son représentant autorisé (entrepreneur chargé de l'installation, etc.).

Sièges de toilette, sièges de bidet et sièges de bidet électroniques : Les sièges de toilette Delta®, les sièges de bidet manuels Delta® Refresh et les sièges de bidet électroniques Delta® Refresh sont garantis à l'acheteur non commercial d'origine contre tout défaut de matériau et de fabrication pendant un (1) an à compter de la date de réception du produit par l'acheteur non commercial d'origine ou son représentant autorisé (entrepreneur chargé de l'installation, etc.). Les sièges de toilette Delta®, les sièges de bidet manuels Delta® Refresh et les sièges de bidet électroniques Delta® Refresh ne sont pas conçus ni destinés à un usage commercial. Par conséquent, aucune garantie n'est offerte sur le siège de toilette s'il est utilisé à des fins commerciales.

Pièces électroniques et batteries (le cas échéant, n'inclut pas les sièges de bidet électroniques) : Les pièces électroniques (autres que les batteries), le cas échéant, de ces toilettes Delta® sont garanties à l'acheteur non commercial d'origine contre tout défaut de matériau et de fabrication pendant cinq (5) ans à compter de la date de réception du produit par l'acheteur non commercial d'origine ou son représentant autorisé (entrepreneur chargé de l'installation, etc.) et pendant un (1) an pour les utilisateurs commerciaux à compter de la date de réception du produit par l'acheteur commercial d'origine ou son représentant autorisé (entrepreneur chargé de l'installation, etc.). Aucune garantie n'est fournie sur les batteries.

Ce que nous ferons : Delta Faucet Company réparera ou remplacera sans frais, pendant la période de garantie applicable (telle que précisée ci-dessus), toute pièce présentant un défaut de matériau et/ou de fabrication dans des conditions normales d'installation, d'utilisation et d'entretien. Si la réparation ou le remplacement n'est pas possible, Delta Faucet Company peut choisir de rembourser le prix d'achat en échange du retour du produit. Il s'agit de vos recours exclusifs.

Ce qui n'est pas couvert : Les frais de main-d'œuvre encourus par l'acheteur pour la réparation, le remplacement, l'installation ou le retrait de ce produit ne sont pas couverts par la présente garantie. Delta Faucet Company n'est pas responsable de tout dommage au produit résultant d'une usure raisonnable, d'une utilisation à l'extérieur, d'une mauvaise utilisation (y compris l'utilisation du produit pour une application non prévue), d'un abus, d'une négligence ou d'une installation, d'un entretien ou d'une réparation incorrect ou mal effectué, y compris le non-respect des instructions d'entretien et de nettoyage applicables. Delta Faucet Company recommande de faire appel aux services d'un plombier professionnel pour tous les travaux d'installation et de réparation. Nous vous recommandons également de n'utiliser que des pièces de rechange Delta® d'origine.

Ce que vous devez faire pour obtenir des pièces de rechange ou un service sous garantie : Une réclamation au titre de la garantie peut être faite et des pièces de rechange peuvent être obtenues en appelant le 1 855 345-1345 ou en nous contactant par la poste ou en ligne comme suit (veuillez inclure votre numéro de modèle, la date d'achat et la documentation de la date de réception du produit par l'acheteur d'origine ou son représentant autorisé (entrepreneur chargé de l'installation, etc.)) :

Aux États-Unis et au Mexique :

Delta Faucet Company
55 E. 111th Street
Carmel, IN 46280
Objet : Service sous garantie
<https://www.deltafaucet.com/service-parts/contact-us>

Au Canada :

Masco Canada Limited, Groupe de plomberie
Centre de service technique
350 South Edgeware Road
St. Thomas (Ontario) N5P 4L1 Canada
<https://www.deltafaucet.com/service-parts/contact-us>

Preuve d'achat (reçu de vente original indiquant la date d'achat) et documentation de la date de réception du produit par l'acheteur d'origine ou son représentant autorisé (entrepreneur chargé de l'installation, etc.) doit être mis à la disposition de Delta Faucet Company pour toutes les réclamations au titre de la garantie, sauf si l'acheteur a enregistré le produit auprès de Delta Faucet Company. La présente garantie s'applique uniquement aux toilettes Delta® installées aux États-Unis d'Amérique, au Canada et au Mexique.

N'UTILISEZ PAS DE NETTOYANTS POUR CUVETTE DANS LE RÉSERVOIR. Les produits contenant du chlore ou des produits s'apparentant au chlore peuvent gravement endommager les raccords du réservoir, ce qui peut provoquer des fuites et des dommages matériels. Delta Faucet Company n'est pas responsable de toute défaillance ou de tout dommage aux raccords du réservoir causé par l'utilisation de nettoyeurs pour cuvette dans le réservoir.

Limitation de la durée des garanties implicites. Veuillez noter que certains États/provinces (y compris le Québec) n'autorisent pas de limitations sur la durée d'une garantie implicite, de sorte que les limitations ci-dessous peuvent ne pas s'appliquer à vous. DANS TOUTE LA MESURE PERMISE PAR LA LÉGISLATION APPLICABLE, TOUTE GARANTIE IMPLICITE, Y COMPRIS LES GARANTIES IMPLICITES DE QUALITÉ MARCHANDE ET D'ADÉQUATION À UN USAGE PARTICULIER, EST LIMITÉE À LA PÉRIODE LÉGALE OU À LA DURÉE DE LA PRÉSENTE GARANTIE, SELON LA PÉRIODE LA PLUS COURTE.

Limitation des dommages spéciaux, accessoires ou consécutifs. Veuillez noter que certains États/provinces (y compris le Québec) n'autorisent pas l'exclusion ou la limitation des dommages spéciaux, accessoires ou consécutifs, de sorte que les limitations et exclusions ci-dessous peuvent ne pas s'appliquer à vous. DANS TOUTE LA MESURE PERMISE PAR LA LÉGISLATION APPLICABLE, LA PRÉSENTE GARANTIE NE COUVRE PAS, ET DELTA FAUCET COMPANY NE SERA PAS TENUE RESPONSABLE DE TOUT DOMMAGE SPÉCIAL, ACCESSOIRE OU CONSÉCUTIF (Y COMPRIS LES FRAIS DE MAIN-D'ŒUVRE POUR LA RÉPARATION, LE REMPLACEMENT, L'INSTALLATION OU LE RETRAIT DE CE PRODUIT), QU'IL RÉSULTE DE LA VIOLATION DE TOUTE GARANTIE EXPRESSE OU IMPLICITE, D'UNE RUPTURE DE CONTRAT, D'UN DÉLIT CIVIL OU AUTREMENT. DELTA FAUCET COMPANY N'EST PAS RESPONSABLE DE TOUT DOMMAGE À LA TOILETTE RÉSULTANT DE L'USURE RAISONNABLE, DE L'UTILISATION À L'EXTÉRIEUR, D'UNE MAUVAISE UTILISATION (Y COMPRIS L'UTILISATION DU PRODUIT POUR UNE APPLICATION NON PRÉVUE), D'UN ABUS, D'UNE NÉGLIGENCE OU D'UNE INSTALLATION, D'UN ENTRETIEN OU D'UNE RÉPARATION INCORRECT OU MAL EFFECTUÉ, Y COMPRIS LE NON-RESPECT DES INSTRUCTIONS D'INSTALLATION, D'ENTRETIEN ET DE NETTOYAGE APPLICABLES. Avis aux résidents de l'État du New Jersey : Les dispositions de la présente garantie, y compris ses limitations, sont destinées à s'appliquer dans toute la mesure permise par les lois de l'État du New Jersey.

Droits supplémentaires : La présente garantie vous confère des droits légaux spécifiques. En outre, vous pouvez bénéficier d'autres droits qui varient d'un État ou d'une province à l'autre.

Ceci est la garantie écrite exclusive de Delta Faucet Company. Cette garantie n'est pas transférable.

Si vous avez des questions ou des préoccupations concernant notre garantie, veuillez nous contacter aux coordonnées indiquées ci-dessus ou visiter notre site Web à l'adresse www.deltatoilet.com ou <https://www.deltafaucet.com/service-parts/warranty>.

© 2024 Masco Société de l'Indiana

